

Manuel d'utilisation SLD96



The material in this document is for information purposes only and is subject to change without notice. Strand Lighting assumes no responsibility for any errors or omissions which may appear in this manual. For comments and suggestions regarding corrections and/or updates to the document, please contact your nearest Strand Lighting office.

El contenido de este manual es solamente para información y está sujeto a cambios sin previo aviso. Strand Lighting no asume responsabilidad por errores o omisiones que puedan aparecer. Cualquier comentario, sugerencia o corrección con respecto a este manual, favor de dirigirlo a la oficina de Strand Lighting más cercana.

Der Inhalt dieses Handbuchs ist nur für Informationszwecke gedacht, Änderungen sind vorbehalten. Strand Lighting uebernimmt keine Verantwortung für Fehler oder Irrtuemer, die in diesem Handbuch auftreten. Für Bemerkungen und Verbesserungsvorschlaege oder Vorschlaege in Bezug auf Korrekturen und/oder Aktualisierungen in diesem Handbuch, moechten wir Sie bitten, Kontakt mit der naechsten Strand Lighting-Niederlassung aufzunehmen.

Le matériel décrit dans ce manuel est informatif seulement. Il est sujet à changements sans préavis. La compagnie Strand Lighting n'assume aucune responsabilité pour toute erreur ou omission inscrite dans ce manuel. Pour tous les commentaires ou toute les suggestions concernant des corrections et/ou des mises à jour de ce manuel, veuillez s'il vous plait contacter le bureau de Strand Lighting le plus proche.

Copyright 2001, Strand Lighting. All rights reserved.

Information contained in this document may not be duplicated in full or in part by any person without prior written approval of Strand Lighting. Its sole purpose is to provide the user with detailed operational information for the equipment supplied. The use of this document for all other purposes is specifically prohibited.



Manuel d'utilisation

Gradateurs SLD96

Version logicielle 1.1

Document No: 40/B980
Date: March 2001(English) / Janvier 2002 (Français)

Préface

Merci d'avoir choisi le gradateur SLD 96 de Strand Lighting. Nous sommes sûres que cet équipement satisfera tous vos besoins et vous fournira un service fiable pendant plusieurs années.

Strand Lighting peut vous assurer que tous les efforts ont été faits pour dessiner un équipement qui puisse satisfaire les plus hauts critères d'exigence et que l'assemblage et les tests de chaque armoire ont été réalisés et testés en accord avec nos strictes normes de qualité.

L'armoire SLD96 est aussi conforme aux normes UL, cUL et CE. Dans le cas où vous rencontrez des problèmes ou difficultés reliés à votre armoire gradateur, veuillez contacter votre distributeur Strand le plus proche ou le représentant Strand Lighting en France. Une liste complète des bureaux et centres de maintenance Strand Lighting est fournie à la fin de ce manuel et est disponible depuis notre site web à la page <http://www.strandlighting.com>

Ce manuel décrit le hardware et le software compris dans l'armoire gradateur SLD96. Un manuel d'installation qui décrit les procédures reliées à l'installation électrique de l'armoire est fourni à part.

Définition des termes techniques

Ce manuel utilise souvent ces termes techniques:

Circuit	Dispositif contrôlant un gradateur ou groupe de gradateurs. Historiquement, il y a un contrôleur physique (préparation) pour chaque canal. Sur la plupart des systèmes de commande actuels, les circuits sont des nombres avec accès par un clavier numérique. Chaque circuit peut contrôler des gradateurs multiples.
circuit ID	Une identité numérique à quatre chiffres unique que vous pouvez assigner à chaque gradateur. Le circuit ID peut être le même comme le numéro du gradateur, ou peut être un numéro qui indique l'emplacement du circuit, la phase, le numéro de circuit, etc. Cette particularité est utile pour le système wide control et Reporter™
crossfade	Fade qui contient à la fois une montée et une descente . Cela fait aussi référence à un fade dont les niveaux dans une mémoire sont remplacés par les niveaux d'une autre mémoire .
gradateur	Dispositif contrôlant la puissance d'un appareil d'éclairage. Deux projecteurs sur le même gradateur ne peuvent pas être séparément contrôlés.
défaut	Paramètres par défaut d'usine
DMX	Protocole de transmission des données (habituellement des informations de gradateur) d'un contrôleur d'éclairage à un support de gradateur via un simple câble.
fade	Changement graduel d'un plan lumière à un autre.
fade time	Temps pour atteindre un plan lumière à partir du plan courant.
niveau	Une valeur numérique exprimant l'intensité d'un gradateur. Habituellement exprimé en %.
patch	Historiquement cela décrit le processus de connexion physique des circuits aux gradateurs. Aujourd'hui on parlera d'assignation électronique de gradateurs aux circuits.
phase	Les trois phases d'alimentation des gradateurs sont identifiées comme la phase 1, la phase 2 et la phase 3 pour l'Europe et la phase A, la phase B et la phase C pour les US.
Préparation (preset)	Plans lumière prédéterminés et enregistrés dans la mémoire gradateur afin de les utiliser plus tard. Le module processeur du SLD96 contient pour les applications architecturales 8 préparations possibles par platine Outlook et gère jusqu'à 16 platines. Pour les applications SWC(system wide control) , le module processeur stocke 99 plans définis d'avance. La préparation 0 est toujours le noir.
profile	Relation entre le niveau de contrôle et le niveau réel de sortie gradateur. Aussi connu comme 'loi de gradateur ' ou 'courbe'.
numéro d'armoire	Chiffre utilisé pour identifier chaque armoire gradateur dans un système multi racks. Ces numéros sont définis par l'ingénieur d'installation et sont programmables grâce au module processeur.
pièce (room)	Zone définie dans le but du contrôle d'éclairage architectural (par exemple, grâce aux platines Outlook). Cela peut être une salle ou une partie d'une salle qui peut être divisée. Chaque pièce peut être séparément ou simultanément contrôlée par le système Outlook ou Première.
SSR	(Solid State Relay) Système de contrôle de puissance utilisé dans les gradateurs.
SWC	Méthode de programmation et de contrôle de plusieurs armoires gradateur simultanément. Une télécommande permet la programmation et le rappel des 99 plans présélectionnés. SWC permet le contrôle des platines de 8 et 16 circuits parmi les 99 mémoires.
Reporter	Il y a deux produits qui peuvent fonctionner en conjonction avec les Gradateurs SLD96: Le Logiciel Reporter, opérant sous Microsoft Windows et le logiciel d'application Reporter pour consoles 300 et 500 permettant d'enregistrer et d'afficher l'état du gradateur.
X Cross	point par lequel chaque phase individuelle passe par zéro.

Contenu

Ce manuel décrit l'utilisation et la programmation du gradateur. Il ne contient pas d'information sur l'installation de l'armoire. L'installateur doit se référer pour cela au Manuel d'Installation spécifique concernant l'installation et la connexion de l'armoire gradateur. L'installateur doit, cependant, se référer à la section concernant la Programmation du Gradateur SLD96 de ce manuel pour effectuer les procédures d'installation initiales. Et si nécessaire se référer à la section de Localisation d'une panne en dernière partie de ce manuel.

Section 1 - Généralités

Spécifications générales	3
Composition de l'armoire	5
Modules gradateurs	6
Alimentation	7
Module Processeur	7
Ventilation de l'armoire	8

Section 2 - Données opérationnelles

Configuration de l'armoire	9
Configurations des modules	9
Contrôle	10
Sortie et bus de communication	10
Report d'information	10
Organe de Sécurité	10
System Wide Control	11
Outlook	11
Logiciel Reporter	12
Logiciel de report pour Console	12

Section 3 - Programmation de l'armoire SLD96

Contrôles et affichage	13
blocage du clavier	13
Utilisation du clavier	13
Types de champs	14
La liste d'états	14
La Structure du Menu	Voir page 2

Section 4 -Recherche de panne

Généralité	45
Interaction des signaux d'entrées	45
LED d'état et de défauts	46
LED module gradateur	46
Liste d'erreurs	46
Messages d'erreurs	47
Erreurs lors de la mise en route	50
Chargement d'une nouvelle version logicielle	51
Remplacement de pièces	52
Localisation d'une panne	52
Maintenance Périodique	57

Structure du Menu

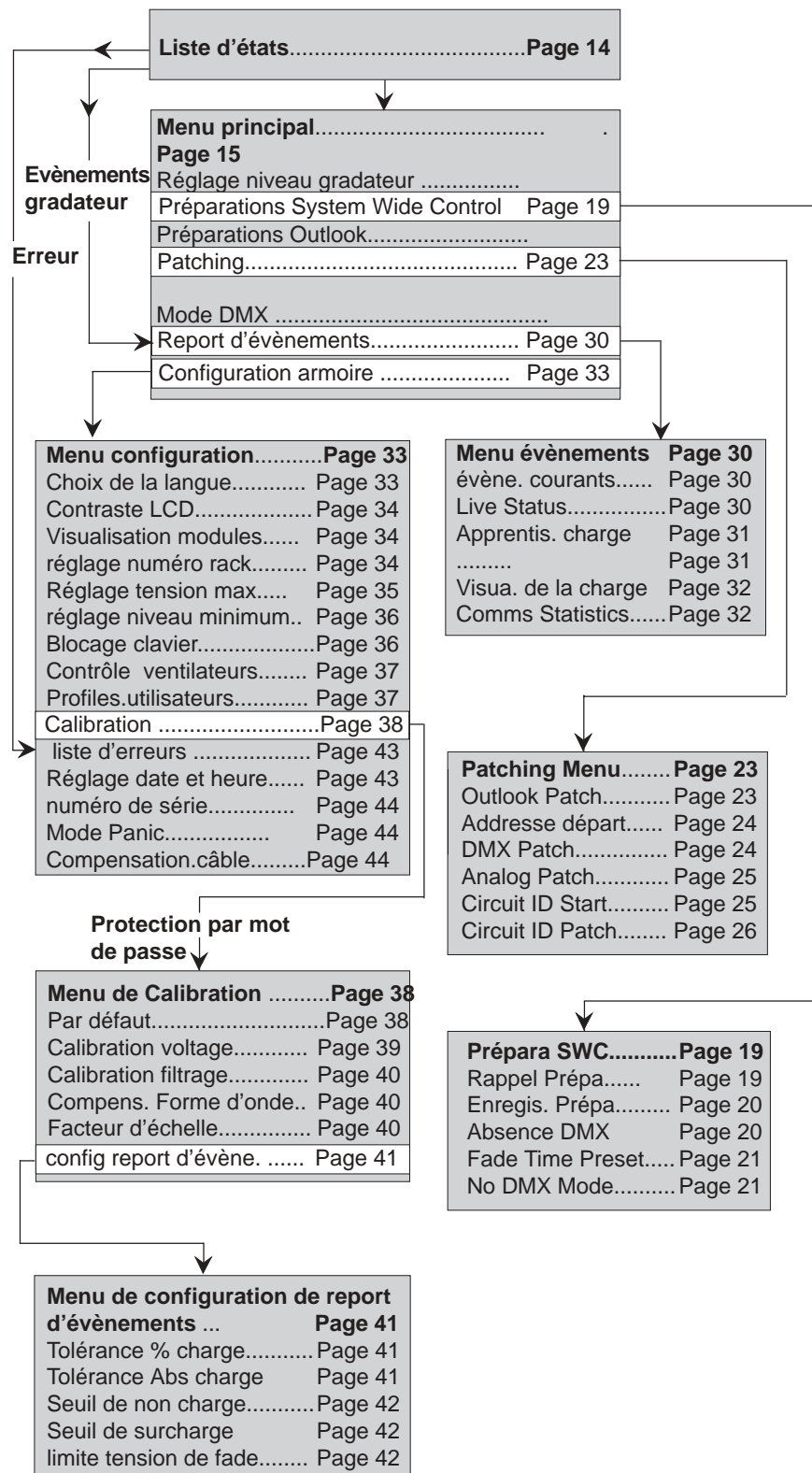

Section 1 - Généralités

Résumé des Spécifications

Gradateur SLD96

Capacité:	48 Modules (double ou simple)
Alimentation:	90 à 264VAC, 3-phases, neutre + terre(Delta sur demande), 47à 63 Hz
Courant Max	800 amps par phase
Dimensions:	Largeur 600mm , Hauteur 2050mm, Profondeur 540mm
Poids:	Avec 48 modules standards, alimentation et rack processeur - 358kg sans les modules gradateurs, alimentation et rack processeur - 223kg)
Busbar:	100kA courant de défaut
Isolation :	Isolation Opto-électronique entre la haute tension et le contrôle électronique jusqu'à 2500VAC. L'entrée de commande est aussi isolée jusqu'à 2500VAC,offrant une double isolation optique entre la commande et les circuits de puissance
Température de stockage:	-40°C à 70°C
Température en fonction :	0°C à 40°C
Humidité de stockage:	0% à 95% RH, sans condensation
Humidité en fonction:	10% à 95% RH, sans condensation

Modules gradateur SLD96

Le report de défauts est disponible en 120V et 230V selon les variantes suivantes (sauf indication contraire):

Note: Tous les modules 15, 20 et 25 A sont des modules doubles, tous les modules 50 et 100 A sont des modules simples.

Module	Référence.
15A SPN	75700
15A DPN	75701
15A SPN Haut filtrage	75702
15A DPN Haut filtrage	75703
15A Haut filtrage RCD	75704
15A Non-Dim Contacteur *	75705
15A DPN Non-Dim Contacteur *	75706
15A Non-Dim RCD Contacteur	75707
15A RCD	75709
20A SPN * *	75710
20A DPN* *	75711
20A SPN Haut filtrage * *	75712
25A SPN	75720
25A DPN	75721
25A Haut filtrage	75722
25A DPN Haut filtrage	75723
25A Haut filtrage RCD	75724
25A SPN Non-Dim Contacteur *	75725
25A DPN Non-Dim Contacteur *	75726
25A SPN Non-Dim RCD Contacteur *	75727
25A RCD Module	75729
50A SPN	75730
50A DPN	75731
50A SPN Haut filtrage	75732
50A DPN Haut filtrage	75733

* 230V seulement

** 120V seulement

Module	Référence
100A SPN **	75740
15A SPN Non-Dim Contacteur **	75745
15A DPN Non-Dim Contacteur **	75746
20A SPN Non-Dim Contacteur **	75747
20A DPN Non-Dim Contacteur **	75748
15A DPN pour source fluorescente 4 fils (4wires)	75775
15A RCD pour source fluorescente 4 fils (4wires)	75776

* 230V seulement

** 120V seulement

Temps de montée

Standard : 500µs à 120V ou 250µs à 230V ou 200µs à 277V

Haut filtrage: 800µs à 120V ou 400µs à 230V ou 325µs à 277V

Non-Dim

Relais 25A sans bobine

RCD (GFCI)

Residual Current Device: disjoncteur différentiel (Ground Fault Circuit Interrupter)

Protection circuits:

Disjoncteur entièrement magnétique avec pouvoir de coupure de 10,000 AIC (15 & 20A), 5000 AIC (25 & 50A) @120V.

Tension de sortie:

A pleine charge et sous condition normale d'exploitation, la chute de tension maximale dans un gradateur n'excède pas 3V. La tension maximale de sortie pour chaque gradateur peut être spécifiée par logiciel.

Régulation en charge:

Les gradateurs maintiennent la tension de sortie dans la fourchette de +/-1% lors d'une variation de charge passant de 1 KW à pleine charge.

Compensation en ligne: Le système régule la tension de sortie d'1V. Chaque circuit est régulé séparément.

Rendement:

Le rendement des gradateurs est de 97% minimum à pleine charge. La perte maximum en pleine charge n'excède pas 3V RMS. le rendement des modules contacteurs est de 99%.

Composante DC

moins de 1 volt avec une charge (tungstène) de 60W au maximum admissible du gradateur.

Temps de réponse:

Le temps de réponse (temps entre OFF et 100%) est sélectionnable. Les valeurs sont : rapide (30msec), medium (100ms), et lente (300ms). Par défaut la valeur est sur medium (100ms).

Composition de l'armoire

L'armoire SLD96 peut contenir jusqu'à 48 modules doubles ou 48 modules simples ou encore une combinaison de modules simples et doubles.

L'armoire contient aussi un module d'alimentation et un module processeur digital (RPM) utilisé pour programmer et mémoriser les données pour chaque gradateur et pour envoyer sur une console ou un ordinateur le statut des armoires

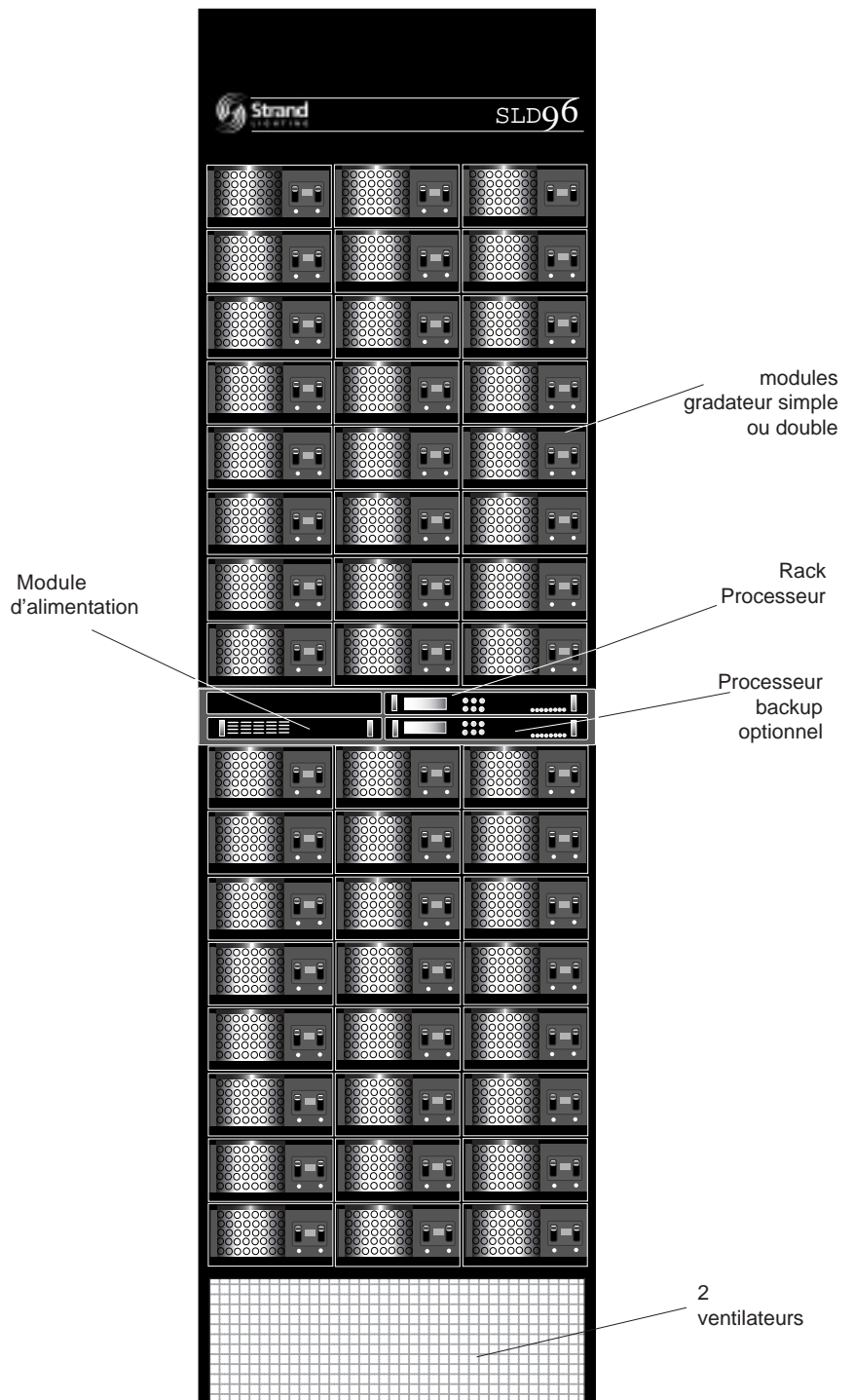

Fig 1 - Composition SLD96 (portes retirées)



ATTENTION !

Modules gradateur

Deux portes cadenassées et ventilées offrent sécurité et protection aux modules gradateurs, tout en assurant l'accès opérationnel aux modules gradateurs

L'armoire contient de haut voltages. L'accès à la configuration des modules gradateurs devrait être possible uniquement à un personnel techniquement qualifié et spécialisé.

Tous les modules gradateurs ont été dessinés pour être aisément introduits et enlevés de l'armoire gradateur et pour avoir la protection suivante:

- La configuration mécanique de l'armoire et des modules empêchent l'introduction d'un module dans un emplacement qui correspond à une capacité inférieure.
- Les modules gradateurs à Thyristor s'éteignent automatiquement dans le cas où la température dépasse un seuil pré réglé.
- Chaque gradateur est protégé par un disjoncteur magnétique . Tous les disjoncteurs sont certifiés UL, cUL et CE.
- Des SSR (Voir terminologie au début de ce manuel) sont encapsulés. L'isolation entre les lignes d'alimentation et de contrôle est 2.5 kW.

Les modules gradateurs SLD96 ont été dessinés pour satisfaire les caractéristiques suivantes de performance:

- possibilité de changement des modules à chaud (hot patching).

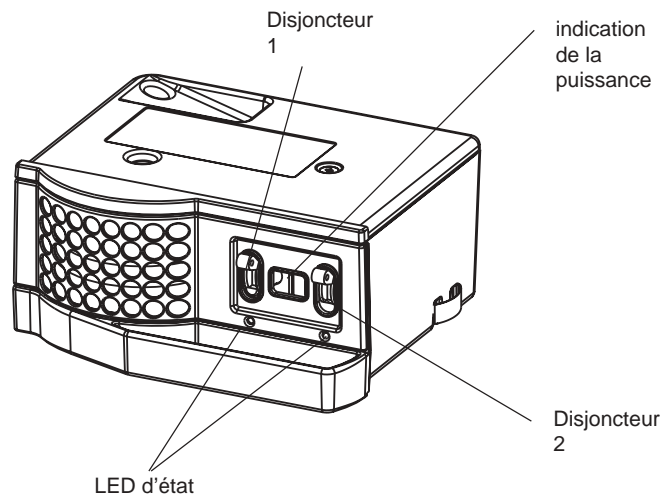

Fig 2 - module gradateur double

Tous les modules gradateurs SLD96, y compris les contacteurs non-dims sont équipés du report de défauts. Chaque gradateur envoie ces paramètres au processeur du gradateur. Le processeur crée une liste de données concernant les erreurs, le diagnostic, les événements.

LED des modules

Une LED verte est placée sous chaque disjoncteur des modules gradateurs. Cette LED indique un certain nombre de fonctions, comme suit :

LEDs allumées: Indique que les circuits correspondants sont envoyés.

Toutes les LEDs clignent: La touche Panic a été pressée ou le module processeur n'est pas connecté ou a rencontré une erreur de configuration.

Toutes les LEDs d'une colonne clignent : Perte de l'alimentation AC de cette colonne.

Une LED clignote individuellement: Module déconnecté pour cause de surchauffe.

LEDs éteintes : Les luminaires sont "au noir".

L'unité d'alimentation

L'unité d'alimentation fournit la puissance aux ventilateurs, au processeur principal et à son backup et à toute l'électronique de commande. Dans le cas d'utilisation de platines architecturales Outlook ou SWC, l'alimentation est effectuée par cette même unité.

Module(s)Processeur

Le module processeur enfichable et entièrement digital permet les opérations de configuration et de contrôle grâce aux touches de contrôle, à la visualisation des paramètres sur écran LCD et LED.

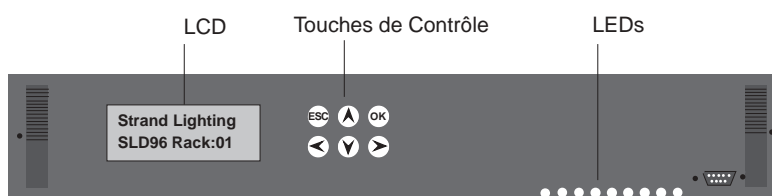

Fig. 3 - Module Processeur

Un deuxième Module Processeur facultatif peut être connecté afin de fournir une sécurité en cas de défaillance du processeur principal. Le processeur de secours suit automatiquement à la trace toute l'installation et prendra automatiquement toute la communication et les commandes de gradation en cas d'un échec du processeur principal.

Chaque module processeur dispose d'un afficheur LCD de 2 lignes de 16 caractères permettant l'affichage des différents menus. Un total de 9 LEDs indique les conditions suivantes:

Conditions normales(LEDs vertes)

- Active
- DMX A
- DMX B
- Phase 1
- Phase 2
- Phase 3

Conditions anormales(LEDs rouges)

- Surchauffe (Overtemperature)
- Panic
- Evènements (Dimmer Event)

Si le report de défauts est spécifié, votre installateur devra tirer un câble spécifique de l'armoire gradateur à un ordinateur doté du logiciel Strand Lighting Reporter. Cela permet de configurer le rack à distance et d'obtenir le report de défauts sur le PC. Alternativement, si vous utilisez une console Strand série 300 ou série 500 avec le logiciel Reporter installé, alors vous aurez le report de défauts directement sur la console.

Un connecteur RS232 est fixé sur la face antérieure du module processeur pour permettre la connexion d'un PC si nécessaire. En utilisant ce port RS232 la liaison entre l'armoire et le PC est annulée.

Ventilation de l'armoire

Une adéquate ventilation est garantie pour maintenir une température opérationnelle entre 0 et 40° C et une humidité entre 0 et 90%. Quand les gradateurs se trouvent dans un espace réduit, Il faut maintenir la température de l'environnement dans ces limites.

L' aération se situe à l'arrière du gradateur, comme montrée sur le diagramme, réalisée par 2 ventilateurs axiaux et forcée à travers les ouvertures en face de chaque module gradateur.

Le retrait d'un module gradateur crée une perturbation du flux d'air. Les modules enlevés doivent être remplacés par des modules de rechange ou par des modules vierges (Référence No 75780).

Le logiciel Reporter optionnel signalera la vitesse préréglée des ventilateurs (fixée ou variable) et d'éventuelles défaillances. Des conditions de surchauffe sont aussi indiquées à travers le voyant LED. Si la vitesse du ventilateur à un préréglage variable, une condition de surchauffe positionnera automatiquement les deux ventilateurs sur ON jusqu'à ce que la température revienne en dessous du seuil établi.

Un réglage variable de la vitesse des ventilateurs minimise le bruit et prolonge la vie des ventilateurs. Avec ce réglage, la vitesse des ventilateurs est automatiquement ajustée pour assurer le refroidissement de l'armoire quand nécessaire. Avec ce réglage il faut une minute pour augmenter la vitesse des ventilateurs, 10 minutes pour la diminuer. Quand aucun module est en marche les ventilateurs s'éteignent automatiquement.

NB : La mise en marche de l'interrupteur Panic ou Automatic Panic (liaison LK8 sur la carte de terminaison avec Automatic Panic activé et processeur retiré) activera automatiquement les ventilateurs à vitesse maximale continue.

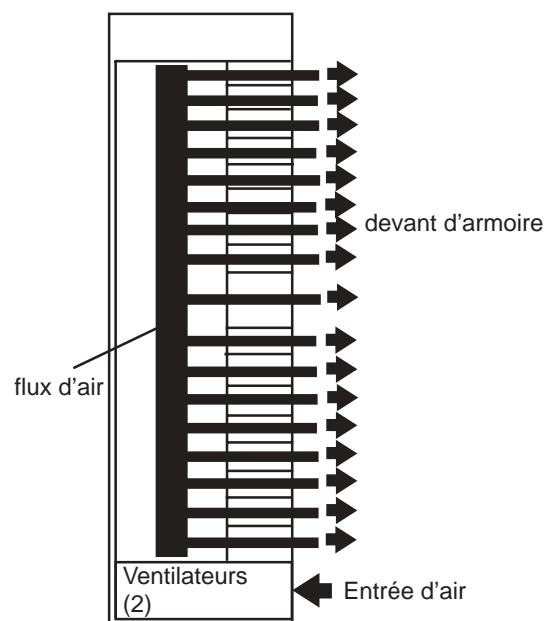

Fig. 4 - Rack Ventilation.

Section 2 - Données opérationnelles

Configuration de l'armoire

Les configurations suivantes sont généralement réalisées par l'installateur mais peuvent être aussi reprogrammées par l'utilisateur.

- Affichage des menus en Anglais, Français, Allemand, Espagnol.
- Numéro d'armoire (1-999). Ce nombre est utilisé par le logiciel Reporter.
- Sélection et configuration du mode Panic
- Tension de sortie Maximum : 50-250 volts (par ex. 210 V pour étendre la durée de vie des lampes).
- Niveau Minimum (par gradateur): 0% - 100% (Par ex. 10% pour la fosse d'orchestre et pour les grosses sources)
- Patching de salles et de circuits (pour les applications utilisant Outlook)
- Chaque gradateur peut être patché à n'importe quelle adresse DMX valide (DMX A ou DMX B).
- Circuit ID—utilisé par SWC et le logiciel Reporter.
- Enregistrement et rappel de présélection (1-8, ON et OFF par salle pour OUTLOOK et 0-99 par armoire pour System Wide Control).
- Définition du plan lumière par défaut en cas de panne DMX .
- Définition des présélections pour les applications architecturales Outlook
- Ajustement du contraste LCD.
- Liste d'erreurs (Error log) accessible à partir du module processeur ou via le logiciel Reporter sur PC ou sur console série 300 ou série 500.
- Report de défauts oui/non autorisé.

Configurations des modules gradateur

L'ensemble de la programmation des modules s'établit à travers le module processeur dont les paramètres suivants peuvent être changés.

- Le profile de réponse des gradateurs peut être: Linéaire, Carré, courbe S, Fluo Elec (pour les ballasts électroniques fluorescents) Fluo Mag (pour les ballasts magnétiques fluorescents) et Contacteur (non Dim). Les deux sélections fluorescentes vous permettent d'établir le seuil haut et bas de la tension d'alimentation. La sélection Non-Dim vous permet d'établir le seuil de passage off/on. Cinq profiles complémentaires sont disponibles et programmables via le processeur ou via le logiciel Reporter.
- Temps de Réponse des gradateurs : rapide (30ms), normal (100ms) ou lent (300ms). Cela détermine le temps de réponse du gradateur à un changement de niveau de la console. Lent est d'habitude mis pour les grosses puissances de projecteur (5KW, 10KW) afin de réduire le choc thermique du filament, la position normale est rapide, elle est utilisée pour de petites charges.
- Assignation du mode de contrôle des armoires : Outlook , SWC , DMX A, DMX B, et par entrées analogiques ou par niveau fixé à l'avance (0% - 99% ou "Full"). La façon dont on peut combiner les différents modes de contrôle est aussi programmable.
- un algorithme spécial de lissage est appliqué pour les faibles changements de niveaux afin d'obtenir des fades lissés sans "à coup" .

Contrôle	<p>Les modes de contrôle suivants sont disponibles .</p> <ul style="list-style-type: none"> • Entrées DMX A et B • 12 entrées analogiques patchables à n'importe quel module gradateur • Entrée Panic
Sorties et bus de communication	<p>Les sorties suivantes et les bus de communication sont disponibles depuis le module processeur:</p> <ul style="list-style-type: none"> • Contrôle variable des ventilateurs afin de réduire le bruit. • Bus de communication entre le Processeur Master et Backup. • 2 Bus de communication par Sbus pour le contrôle des 96 circuits. • Connexion filaire entre l'armoire et un PC doté du logiciel Reporter • Connexion filaire pour les platines architecturales Outlook™ • Connexion filaire pour SWC (system wide control) , Interface Audio/ vidéo (A/V interface), télécommande de programmation. • Port RS232 Pour connexion locale d'un PC avec logiciel Reporter, permettant la configuration, le playback, la mise en mémoire, et la mise à jour logiciel.
Report d'information	<p>Tous les modules SLD96, y compris les modules contacteurs sont équipés du report de défauts. Ces modules retournent au processeur un certain nombre d'information. Le processeur peut alors établir une liste de défauts et de données du gradateurs comme :</p> <ul style="list-style-type: none"> • Type de Module. • Courant de sortie du Module. • Température du Module. <p>De plus la tension de sortie de module est calculée par le processeur .</p>
Organe de sécurité	<p>afin de minimiser l'impact d'une panne sur un élément de l'armoire gradateur, un certain nombre d'organe de sécurité, dont certains en option, sont inclus dans le système de l'armoire.</p> <p>Les organes de sécurité standards sont :</p> <ul style="list-style-type: none"> • Refroidissement par convection de tous les composants assisté par ventilateur . • 2ème ventilateur en cas de panne du premier. • Mise hors service du module incriminé lors d'une surchauffe. • En cas de panne DMX, possibilité de maintenir le dernier plan envoyé ou de lancer automatiquement des plans lumières spécifiques SWC. • Données enregistrées dans une mémoire non volatile RAM. • Liaison data opto-isolée à 2500V des entrées DMX A et DMX B , de SWC, d' Outlook et Reporter . • Tous les modules ou une sélection de modules peuvent être sélectionnés à OFF ou FULL lorsque la touche panic est enfoncée. • Sélection automatique du mode PANIC lorsque le processeur est retiré, dans le cas de deux processeurs, les deux doivent être retirés. • désactivation du clavier.

Les caractéristiques optionnelles des armoires SLD96 incluent :

- Back up (cela exige un deuxième module processeur).
- le processeur back up suit automatiquement le processeur maître et reprend le contrôle du gradateur en cas d'échec du processeur maître.

Le logiciel Reporter permet de mémoriser les données d'installation en aveugle ("off-line").

SWC (System Wide Control)

SWC vous permet de contrôler plusieurs armoires SLD96 à partir d'un seul emplacement. Un contrôleur manuel vous permet de programmer et de rappeler toutes les 99 préparations et de contrôler chaque gradateur. Des stations 8 et 16 canaux permettent d'enregistrer ou de rappeler 8 ou 16 des 99 préparations. Une interface audiovisuelle est aussi disponible pour activer des préparations à partir de contacts externes. Contactez Strand Lighting ou consultez le manuel d'utilisation *System Wide Control* pour les détails du fonctionnement de SWC.

Outlook

Outlook est une famille complète de platines de contrôle conçue pour les applications architecturales ayant besoin d'une solution de contrôle simple, flexible avec des coûts d'installation et de câblage minimales.

Ces platines de contrôle permettent l'accès, la modification et le rappel des niveaux de lumière mémorisés dans le module processeur SLD96. Les particularités et options de station de contrôle Outlook incluent :

- Contrôle jusqu'à 16 salles séparées et 15 circuits par salle.
- 8 plans plus ON et OFF pour chaque salle.
- Platine avec manuels (3, 6, 9, ou 15 manuels par platine)
- Enregistrement possible pour rappel par touche de présélection.
- Temps de fade programmable entre 0 et 4 minutes depuis les platines outlook et de 0 à 10 minutes depuis le processeur ou Reporter.
- Blocage de la possibilité d'enregistrement.
- Platine de 1, 4, ou 8 touches de présélections.
- Interface Audiovisuelle.
- Platines spécifiques pour les partitions de salles.

Logiciel Reporter

Le logiciel Reporter installé dans un PC sous Microsoft Windows permet de contrôler des armoires SLD96. Ce logiciel permet de programmer à distance toutes les configurations du processeur, et permet en plus de télécharger 5 courbes gradateurs programmables.

Le logiciel Reporter vous donne accès à l'information sur le retour défauts retourné par les gradateurs, plus d'autres informations incluant:

- Le mode DMX.
- Niveau du Gradateur (%).
- La charge du Gradateur (W), la déviation de la charge, des conditions de non charge (d'absence de charge) et de surcharge.
- tension par phase.
- la défaillance d'entrée de DMX et DMX B.
- Les avertissements concernant une température élevée ou de mise hors circuit de modules.

Le logiciel Reporter vous donne accès aux informations "données" du gradateur.

Contactez votre représentant Strand Lighting ou consultez le manuel d'utilisation du logiciel Reporter pour plus de détails sur le fonctionnement de ce logiciel.

Logiciel Reporter pour Console

Le logiciel Reporter est fourni en standard avec les consoles Strand Série 300 et série 500. Il est employé pour le retour d'information des gradateurs de la série EC90 SV, et maintenant pour les nouvelles armoires gradateurs SLD96.

Section 3 - Programmation de l'armoire SLD96 .

Contrôles et affichage

Vous pouvez programmer le SLD96 en employant le clavier du Processeur et visualiser les menus sur l'afficheur de 2 lignes de 16 caractères. On peut obtenir les menus en français, allemand, espagnol, ou anglais. L'anglais est la langue par défaut. Il est convenu dans ce manuel que l'anglais a été choisi.

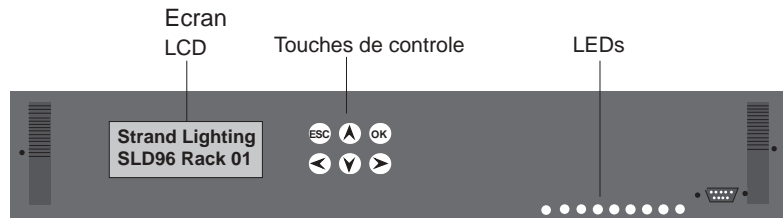

Les six boutons de contrôle permettent de parcourir les menus divers et de changer les différents paramètres de programmation visualisés sur l'afficheur LCD de 2 lignes de 16 caractères.

Blocage du clavier

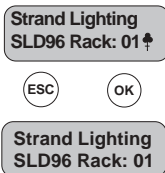

Pour éviter l'utilisation accidentelle, ou non autorisée des menus, vous pouvez bloquer le clavier. Cette fonction est engagée dans le menu configuration. Quand la fonction blocage est demandée (Processor Key Lock) alors les touches deviennent non opérationnelles 10 minutes après la dernière pression sur l'une d'elles. Par défaut usine, l'action sur les touches est autorisée. Lorsque le clavier est bloqué un symbole spécifique apparaît sur l'écran LCD.

Lorsque les touches sont bloquées, vous devez pressez **ESC** et **OK** simultanément pendant 2 secondes avant que le clavier soit à nouveau opérationnel. Attention, dans le cas où le blocage du clavier est toujours actif (*Set Processor Key Lock*) les touches redeviendront non opérationnelles 10 minutes après la dernière pression sur l'une d'elles.

Utilisation du clavier

L'affichage montrée ci-dessus, sera toujours celui par défaut après 10 minutes d'inactivité au clavier et dans le cas qu'aucune erreur n'apparaisse. Dans le cas de plusieurs erreurs, elles défilent continuellement sur l'afficheur LCD.

En pressant **Up** ou **Down** cela permet le défilement des menus.

En général les touches suivantes permettent de réaliser les fonctions suivantes:

Right Sélection d'un sous-menu, ou déplacement au champs suivant. L'afficheur indique par le symbole suivant en bas à droite la présence d'un sous menu.

Left Déplacement du curseur au champs précédent.

Down Sélection de l'option suivante dans un menu ou dans un champs.

Up Sélection de l'option précédente dans un menu ou dans un champs.

OK Confirme le changement effectué, confirme l'option de champs sélectionné.



ESC Retour de l'affichage au menu précédent . Si vous avez fait des changements il faut appuyer alors sur la touche **OK** afin de confirmer ou sur la touche **ESC** afin d'ignorer.

Types de champs



Il y a trois types de champs utilisés par l'afficheur du SLD96.

- Champs d'affichage.
- Champs de sélection.
- Champs déroulant.







Champs d'affichage.

Les champs d'affichage sont des champs d'information, de messages. L'utilisation des touches pla le curseur d'un champs à un autre.



Champs de sélection.

Quand le curseur est sous un champs de sélection vous pouvez utiliser les touches pour charr la eur du champs sélectionné . Ces champs peuvent être des valeurs du texte ou les deux. Le texte possible est : OFF, Full ou “-” signifiant aucun.

Champs déroulant.

Quand le curseur est positionné sous un champs numérique vous pouvez utiliser les touches  a  de changer les valeurs. Vous pouvez aussi utiliser les touches  afin  vous déplacer d'un champs à un autre. Et utiliser à nouveau les touches  pou anger les valeurs. Dans le cas où il y a du texte alors les possibilités sont: OFF, Full ou “-”.

La liste d'états

La liste d'états vous permet rapidement de connaître l'état dans lequel l'armoire se trouve en appuyant sur les touches suivantes:   vous faites défiler l'ensemble des paramètres.

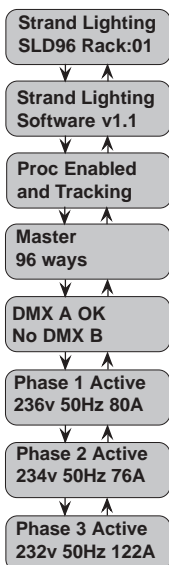

Dans le cas d'une ou plusieurs erreurs, l'afficheur montrera automatiquement la liste des événements apparus, (voir page 46). dans le cas d'événements concernant les gradateurs, ils apparaîtront automatiquement, (Event Log voir page 30). Des erreurs ou des événements multiples seront affichés en défilement continu.

La liste d'états pour chacune des armoires affiche le numéro d'armoire, la version logicielle ainsi que les informations montrées dans l'exemple.

L'exemple montre l'état de l'armoire N°1 utilisant le logiciel v1.1. Un processeur backup est présent et suit le processeur maître. Ce processeur est actif et est le maître. Il y 96 circuits. Il y a une entrée DMXA, mais pas de DMXB. Les mesures de tension et de courant sont 236V/80A, 234V/76A et 232V/122A respectivement pour les phases 1, 2 et 3 à une fréquence de 50Hz. Il n'y pas d'erreur ni d'événement.

Note: Quand un backup processeur est connecté, les deux afficheurs doivent affichés “Tracking.” Quand le système est en tracking alors les données sont continuellement copiées du processeur maître au processeur esclave.

Le menu liste d'états disparaîtra 5 secondes après avoir pressé les touches:



Strand Lighting
SLD96 Rack: 01

Pour entrer dans le menu principal appuyez sur la touche :



Menu principal

réglage des niveaux gradateurs

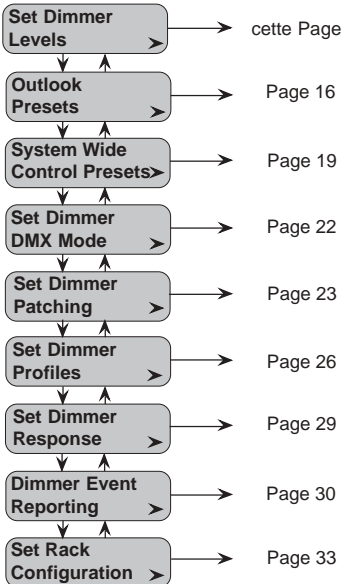

Le menu principal vous permet d'accéder à tous les sous menus pour configurer le SLD96.

Le menu "Set Dimmer Levels" permet de forcer les sorties gradateurs à un niveau défini par l'utilisateur sans tenir compte des signaux reçus par la console ou autres entrées (platines, SWC).

Par défaut la configuration est 'All=Input'. Cette configuration permet le contrôle par les entrées DMX, Analogiques, et par les platines OUTLOOK et SWC.

ATTENTION: Quand les gradateurs sont configurés à une valeur autre que 'Input' alors dans ce cas cette valeur est prioritaire par rapport au contrôle DMX ou par platine OUTLOOK. Vous pouvez facilement perdre le contrôle de certains circuits ou de tous les circuits simplement en oubliant de revenir en position 'Input', car les configurations sont toujours gardées en mémoire même en cas de coupure courant. Vous pouvez utiliser le menu "Set Levels" pour régler les niveaux gradateurs à ceux enregistrés dans SWC ou Outlook.

Régler le niveau de sortie pour tous les gradateurs.

Vous pouvez temporairement régler le niveau de tous les gradateurs à OFF ou FULL ou à un pourcentage entre 1 et 99%. Pour cela allez au menu "Set Dimmer Levels" et appuyez sur 2 fois. Utilisez et pour régler le niveau à "All".

Quand vous changez le niveau de tous les gradateurs de cette façon, vous devez appuyer sur afin de le confirmer.



Quand vous appuyez sur pour retourner au menu principal, il vous sera demandé d'appuyer sur pour confirmer les changements ou sur pour annuler les changements.

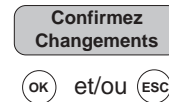

Menu principal

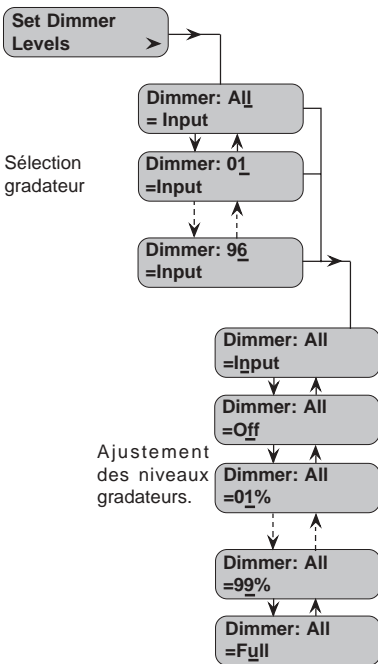

Régler le niveau d'un gradateur.

Vous pouvez régler le niveau d'un gradateur à Off, Full ou à toute valeur entre 1% et 99% en allant à "Set Dimmer Levels" et en appuyant sur la touche et en utilisant et afin de sélectionner le circuit gradateur désiré. Vous pouvez ensuite régler le niveau en pressant la touche et en utilisant les touches :



Note: un curseur (_) indique sur le LCD le champs à modifier en utilisant les touches et vous pouvez déplacer le curseur en appuyant sur . Vous pouvez aussi appuyer sur pour déplacer le curseur à gauche et ainsi incrémenter ou décrementer la valeur plus rapidement.

Les changements de niveaux de circuits gradateurs individuels sont activés immédiatement et reste à ce niveau tant qu'aucun autre changement n'ait lieu ou que le niveau par défaut (Input) ne soit rétabli . Il n'est pas nécessaire d'appuyer sur pour confirmer. Aucune confirmation n'est nécessaire quand vous appuyer sur afin de revenir au menu principal.

Note: La configuration des valeurs à "All" a priorité sur toute configuration individuelle de circuit gradateur.

Sous Menu des préparations Outlook

Le sous menu "Outlook Presets" permet de régler toutes les préparations associées aux platines architecturales Outlook.

Note: Avant de régler les préparations (preset) Outlook, assurez vous que chaque circuit gradateur est assigné à un circuit d'une salle. Voir section Patching, page 23.

Il y a 10 Préparations (Preset) Outlook par salle. 8 d'entre elles (1-8) sont programmables par l'utilisateur. La préparation (Preset) 0 n'est pas programmable il s'agit du noir (OFF), la préparation (preset) 9 met tous les circuits à full (ON) et MAN indique le niveau courant reçu par le manuel de la platine.

Quand vous enregistrez une préparation (preset), vous enregistrez le niveau actuel gradateur tel qu'il apparait dans la salle.

Les préparations Outlook sont totalement différentes des préparations SWC, et sont séparément contrôlées mêmes si elles contrôlent le même circuit gradateur. Si vous utilisez la télécommande SWC, les platines SWC ou les interfaces Audio/vidéos SWC alors référez vous au menu: *System Wide Control Presets*, page 19.

Les préparations Outlook peuvent être appelées et envoyées aux sorties circuits gradateurs selon la loi: 'highest takes precedence' (HTP) c'est à dire le niveau le plus haut envoyé a priorité. Et cela depuis le processeur ou la platine outlook.

Note: Les préparations Outlook ne sont pas les seules façons de contrôler les gradateurs SLD96. Si un circuit gradateur est contrôlé par d'autres moyens, la configuration de chaque circuit détermine quel est celui qui le contrôle. Si un circuit gradateur est ON depuis une autre source vous ne pourrez pas l'amener à zéro en utilisant la platine Outlook (Loi HTP). De plus, le niveau peut être affecté par la configuration des paramètres Voltage max et niveau minimum (Max Voltage and Min Level).

Vous pouvez appeler une des préparations à n'importe quel moment.

Rappel des préparations Outlook

Note: 'Recall Preset' Le rappel d'une préparation est envoyé sur scène, ce n'est donc pas une opération en aveugle.

Pour rappeler une préparation enregistrée, allez dans le sous menu "Recall Presets" et appuyer sur pour rappeler une préparation, sélectionnez d'abord le numéro de salle (1-16), ou toutes (All) les salles en utilisant les touches:

ensuite pressez utilisez les touches pour sélectionner le numéro de la préparation (1-8) ou ON (toutes les lumières de la salle à On), (toutes les lumières de la salle à Off) ou MAN (toutes les lumières de la salle contrôlées par la platine Outlook). La configuration par défaut est tous les circuits à OFF.

Note: Le plan lumière d'une salle sélectionnée ne changera pas tant que vous n'appuierez pas sur .

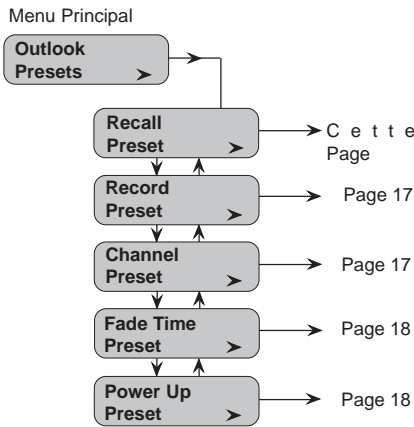

Sous menu des préparations Outlook

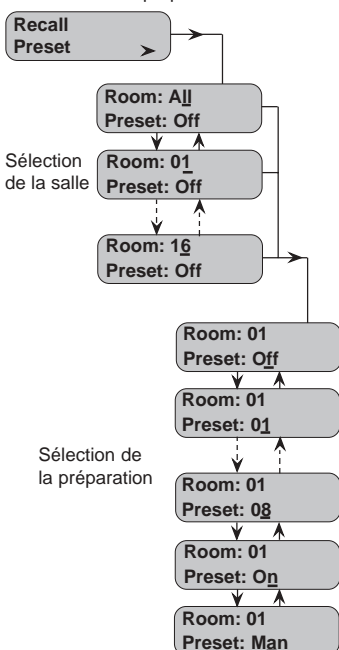

OK

Changements réalisés

OK

Enregistrement des préparations Outlook

Sous menu des préparations Outlook

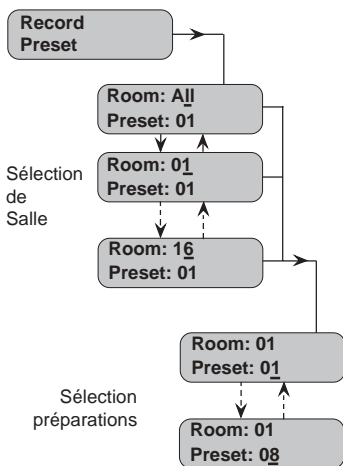

Réglage des circuits

Sous menu des préparations Outlook

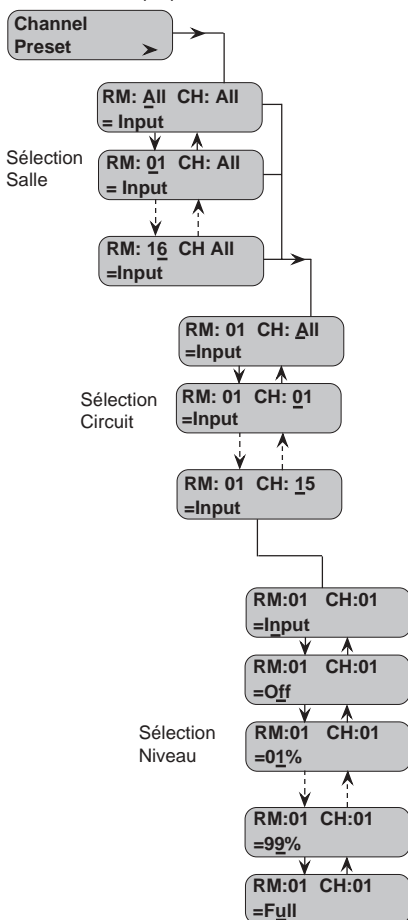

Vous pouvez enregistrer le plan de lumière envoyé dans n'importe laquelle des 8 préparations par salle. D'abord, établissez le plan lumière désiré en utilisant n'importe quel moyen de contrôle, sélectionnez le menu "Record Preset" et pressez ensuite sur \rightarrow sélectionnez "All" ou utilisez les touches \downarrow \uparrow de sélectionner le numéro de salle (1-16). Appuyez sur \rightarrow et attribuez un numéro de préparation (1-8) au plan de lumière en utilisant les touches \downarrow \uparrow

Après avoir effectué le réglage pour toutes (All) les salles ou une salle en particulier, vous devez appuyer sur \rightarrow pour confirmer les changements.

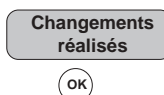

Répétez cette procédure pour régler l'état lumineux de chaque salle.

Appuyez sur \leftarrow pour revenir au menu principal.

Vous pouvez établir directement les préparations depuis le processeur en sélectionnant le numéro de salle, le numéro de circuit et en établissant le niveau. Cette possibilité vous permet de tester individuellement les circuits.

Attention: Tout changement de circuit individuel ou de tous les circuits gradateurs (ALL) à une valeur autre que 'Input' empêche le contrôle de ces circuits par un signal extérieur (console, platine, ...). En oubliant de revenir sur 'Input' vous perdez le contrôle des circuits même en cas de coupure d'alimentation des armoires.

Normalement tous les circuits dans toutes les salles sont positionnés sur 'Input' et les préparations contrôlent le niveau des gradateurs. L'interaction entre les différentes entrées est expliquée dans le chapitre sélection des modes DMX, Page 22.

Pour régler le niveau des circuits, sélectionnez "Channel Preset" à partir du sous menu des préparations Outlook et appuyez sur \rightarrow . Utilisez les touches \downarrow \uparrow pour sélectionner une salles (1 to 16) ou tous les salles (All) puis \rightarrow et utilisez les touches \downarrow \uparrow afin de sélectionner le circuit de la salle sélectionnée (Rooms), ensuite appuyez sur \rightarrow et utilisez les touches \downarrow \uparrow pour régler le niveau. vous pouvez régler le niveau du circuit à OFF, Full et en \downarrow \uparrow 99%. D'autre part, vous pouvez choisir le mode "INPUT" dans ce cas le contrôle s'effectue par le signal d'entrée.

Si vous changez le niveau de tous les circuits (All) dans toutes les salles (All), ou tous les circuits (ALL) dans une salle, vous devez appuyer sur \rightarrow afin que les changements soient effectifs.



Quand vous appuyez sur \leftarrow pour retourner au menu principal vous devez confirmer par \rightarrow les changements ou sur \leftarrow pour annuler.



\rightarrow et/ou \leftarrow

Quand vous changez les niveaux d'un circuit d'une salle, le changement s'opère immédiatement, vous n'avez pas à confirmer par \rightarrow

Réglage des temps de fade pour Outlook

Sous-Menu de préparations Outlook

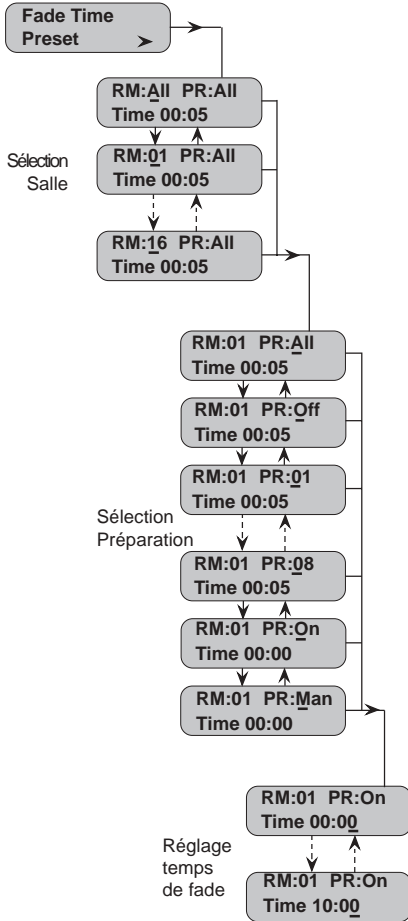

Vous pouvez régler le temps de "fade" (jusqu'à 10 minutes) pour toutes les préparations Outlook de toutes les salles, pour toutes les préparations dans une salle spécifique, ou pour une préparation à la fois, en utilisant le menu "Fade Time Preset". Le temps par défaut est de 5 secondes.

Pour régler un temps de "fade" pour une préparation manuelle, sélectionnez l'option MAN dans le champs Préparation (PR). Les temps de "fade" manuel sont réglés par salle. Avec un temps de zéro seconde (valeur, par défaut), lorsque vous pressez 'Manual' ou 'Take Control' à partir d'une platine Outlook, la préparation courante de la platine est envoyée immédiatement. Si par contre, un temps de fade est programmé alors la préparation est envoyée du niveau actuel au niveau de préparation de la platine pendant le temps programmé.

Pour régler le temps de fade, allez au sous menu "Fade Time Reset" et appuyez sur . Si vous souhaitez établir le temps de fade pour toutes les salles et toutes les préparations alors appuyez sur jusqu'à ce que le curseur soit positionné sous le champs temps. Vous pouvez régler le temps entre 00.00 et 10.00 minutes par incrémentation d'une seconde. Vous pouvez déplacer le curseur sur la gauche grâce à la touche afin d'incrémenter le temps plus vite.

Pour régler le temps de fade pour toutes les préparations d'une salle, déplacez le curseur en utilisant les touches et jusqu'à ce qu'il soit positionné sous le champs salle (RM:Room). Utilisez et pour sélectionner le numéro de salle en utilisant les touches et .

Pour régler un temps de fade pour une préparation en particulier, déplacez le curseur en utilisant les touches et jusqu'au moment où le curseur est positionné sous le champs Préparation (PR). Vous pouvez sélectionner une préparation entre 1 et 8 en utilisant les touches et ou mettre la préparation en manuel ou sur OFF.

Si vous changez les temps de "fade" pour toutes (All) les préparations dans toutes (All) les salles ou toute les préparations dans une salle, vous devez confirmer en appuyant sur pour valider les changements.

Quand vous appuyez sur pour retourner au menu principal, Il vous sera demandé d'appuyer sur pour confirmer les changements ou sur pour annuler.

Préparation Outlook de mise sous tension

Sous-Menu de préparations Outlook

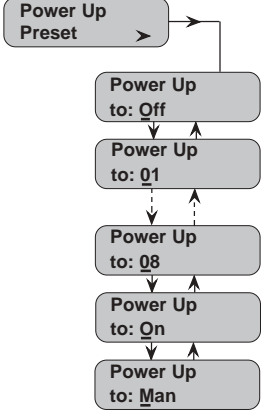

Vous pouvez régler une préparation Outlook qui sera toujours envoyée à la mise sous tension du système (par ex., après une coupure secteur). Par défaut cette option n'est pas validée.

Vous pouvez aussi régler cette préparation sur ON (tous les luminaires à On) ou MAN (contrôle par les potentiomètres des platines).

La préparation SWC d'absence DMX peut agir comme une préparation globale de mise sous tension. Si une préparation SWC d'absence DMX est combinée à une préparation de mise sous tension, alors les niveaux gradateurs suivront les règles établies selon les l'options DMX (Dimmer DMX Mode).

Pour régler la préparation de mise sous tension allez au menu "Power Up Preset", appuyez sur , vous pouvez appuyer sur ou sélectionner une préparation (1-8) ou Off, On ou Manuel.

Cette préparation est activée lors de la mise sous tension suivante. Il n'est pas nécessaire de presser sur pour valider.

System Wide Control

Il y a 99 préparations programmables System Wide Control (SWC). La préparation 0 n'est pas programmable et est le noir "blackout".

Les préparations Outlook et SWC preset sont complètement séparées et contrôlées séparément même si vous pouvez contrôler le même circuit gradateur. Pour les préparations Outlook voir page 16.

Toute préparation SWC peut être envoyée. la sortie gradateur agira selon le principe "highest takes precedence (HTP)" le niveau le plus haut l'emporte, en l'activant à partir du processeur, de la télécommande SWC, ou à partir d'un PC utilisant Reporter. Quand vous envoyez une préparation SWC le système réalise un crossfade entre la préparation précédente ou depuis le noir et la préparation à envoyer.

Note: Les préparations SWC ne sont pas les seuls moyens de contrôle d'une armoire SLD96. Si un gradateur est contrôlé par d'autres entrées alors la configuration des modes DMX détermine quel moyen de contrôle est prioritaire. Si un circuit gradateur est ON à partir d'une autre source, vous ne pourrez certainement pas le mettre à OFF en utilisant les préparations SWC. De plus les niveaux de circuits gradateurs sont affectés par les configurations des seuils de tensions MAX et MIN.

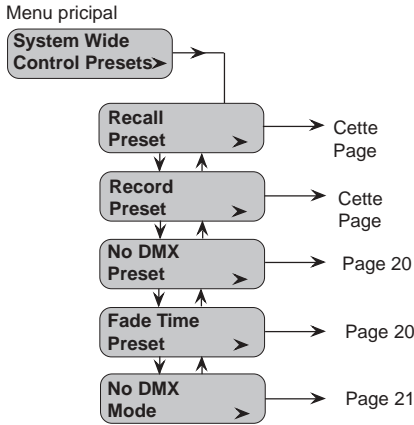

Rappel des préparations SWC

Vous pouvez activer n'importe quelle préparation SWC en allant au menu "Recall Preset".

Sous-Menu de préparations SWC

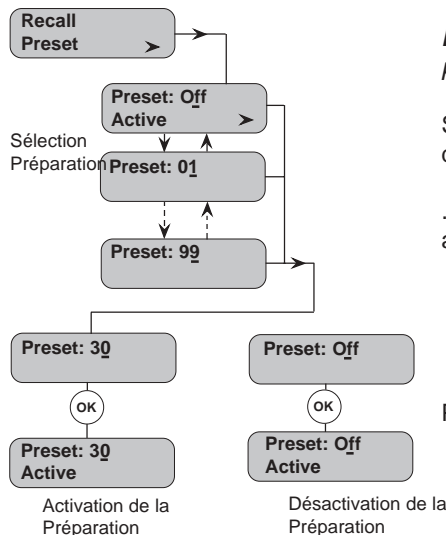

Note: L'activation des préparations SWC entraîne leur envoi sur scène. Ce n'est pas une opération en aveugle.

Sélectionnez le sous menu "Recall Preset" et appuyez sur la touche . Par défaut toutes les préparations sont Off (**Preset: Off Active**). En utilisant les touches donnez une des 99 préparations afin de l'activer appuyez sur . La préparation sélectionnée sera activée immédiatement et envoyée sur scène avec le temps de "fade" enregistré.

Pour désactiver la préparation SWC: **Preset:Off** et appuyez sur .

Enregistrement des Préparations SWC

Vous pouvez enregistrer l'état lumineux courant dans l'une des 99 préparations SWC. Pour cela, construisez un état lumineux en utilisant n'importe quel moyen de contrôle puis appuyez sur quand le menu *System Wide Control Presets* est affiché à partir du menu principal. Utilisez les touches pour sélectionner le menu 'Record Preset' et ensuite sélectionnez la préparation à enregistrer en utilisant les touches pour confirmer l'enregistrement appuyez sur la touche .

Sous-Menu de préparations SWC

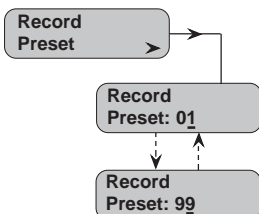

Appuyez sur pour retourner au menu principal.

Préparation SWC d'absence DMX

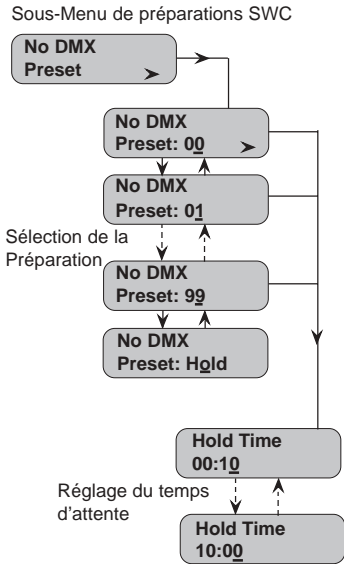

La préparation SWC d'absence de DMX est l'état lumineux souhaité lorsqu'il y a une perte du signal DMX. La préparation SWC d'absence de DMX peut être une des 99 préparations SWC ou maintien 'Hold'. Quand vous êtes en mode maintien 'Hold', le système maintient l'état lumineux courant avant la perte du DMX. Le menu des temps de maintien "Hold Time" est désactivé lorsque l'option hold est sélectionnée. Par défaut, la préparation SWC d'absence de DMX est zéro, c'est à dire le noir **No DMX=00** (blackout). L'option maintien (**No-DMX=Hold**) est utile dans les situations "live" .

Note: En choisissant l'option maintien, cela peut entrainer un problème lorsque les armoires gradateurs sont laissées sous tension alors que le pupitre est mis hors tension. Beaucoup de pupitres génèrent des perturbations lors de la mise hors tension.

Pour sélectionner la préparation en cas d'absence DMX, allez au sous menu "No DMX Preset" et appuyez sur à partir du menu "SWC Presets" et appuyez sur pour faire défiler la préparation souhaitée de 00 (noir, "blackout") à 99, et maintien "Hold".

Si vous avez sélectionné une option autre que maintien "hold", vous pouvez régler un temps de maintien "Hold Time" (par défaut = 10 secondes), qui détermine le temps de maintien de l'état lumineux courant avant d'envoyer la préparation SWC d'absence de DMX. Pour régler le temps de maintien appuyez sur la touche et utilisez les touches pour établir le temps entre 10 secondes et 10 minutes .

Réglage du temps de fade pour SWC

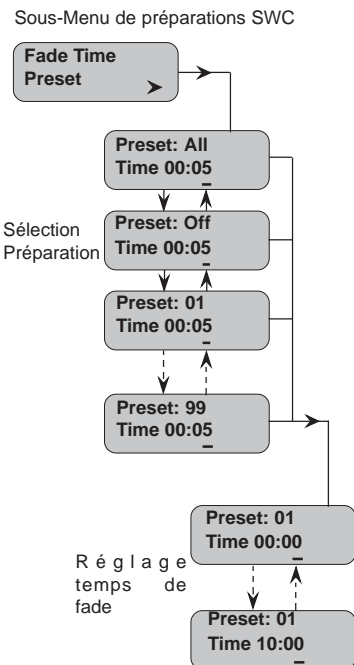

Vous pouvez régler le temps de fade pour toutes les préparations SWC ou pour une préparation en particulier. Par défaut ce temps est fixé à 5 secondes.



Pour régler le temps de fade pour les préparations SWC , sélectionnez le menu "Fade Time Preset" à partir du menu "SWC Presets" et appuyez sur pour déplacer le curseur sous le champs temps. Sinon utilisez les touches pour sélectionner une préparation (01-99). Une des options est OFF dans ce cas aucune préparation n'aura un temps de fade.

Quand vous établissez le temps de fade pour toutes (**All**) les préparations, vous devez appuyer sur pour confirmer.

Quand vous appuyez sur retourner au menu principal, Il vous sera demandé d'appuyer sur pour confirmer les changements ou sur pour annuler.

Réglage de l'option du mode d'absence DMX (No DMX Mode)

Vous pouvez choisir le mode non présence de DMX (No DMX mode), dans l'éventualité où vous perdez le signal DMXA ou DMXB ou les deux.

Pour établir ce mode, sélectionnez "No DMX Mode" à partir du sous menu (SWC Presets) et appuyez sur  pour afficher les options. utilisez les touches   pour sélectionner le mode voulu.

Il n'est pas nécessaire de confirmer par . Le mode par défaut est non présence de DMXA et B (No DMX Mode A and B).

Sous menu des préparations SWC

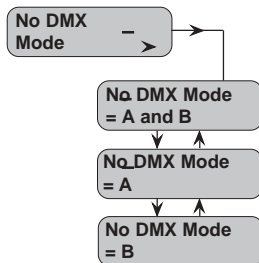

Sélection des Modes DMX

Menu principal

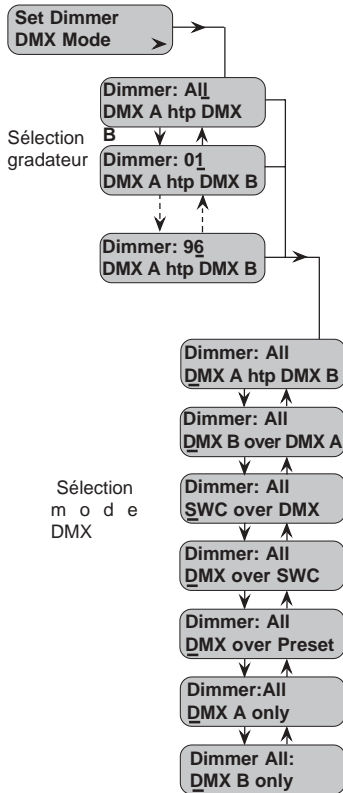

Vous pouvez régler la façon dont les différents modes d'entrées interagissent entre eux:

DMX A htp DMX B (Highest Level Takes Precedence)

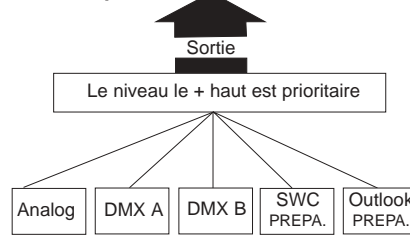

Le niveau le plus haut est prioritaire

SWC Over DMX

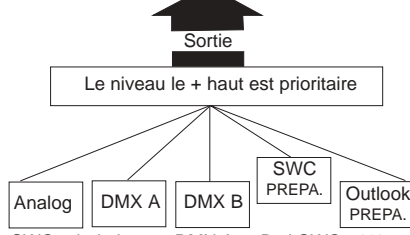

SWC prioritaire sur DMX A et B si SWC >0%

DMX Over Preset:

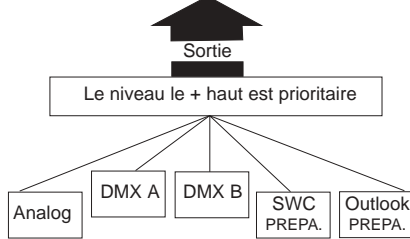

Si DMX A ou DMX B >0% alors priorité sur SWC sur Outlook

DMX B Only

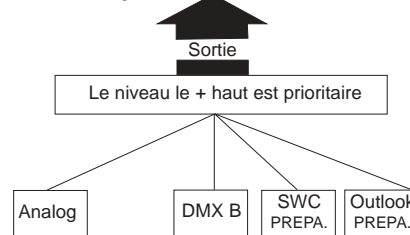

DMX B seulement. DMX A non utilisé.

Mux B over Mux A

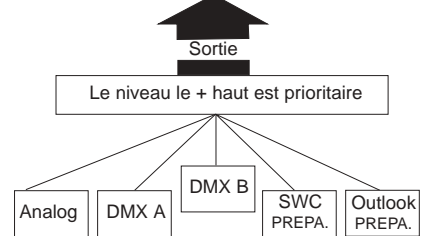

DMX B est prioritaire sur DMX A si Mux B >0%

DMX Over SWC

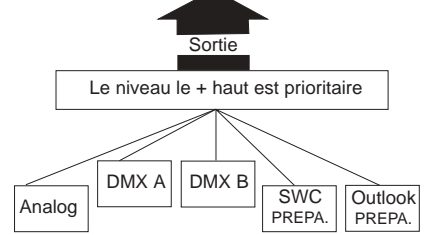

si DMX A ou DMX B > 0% alors priorité sur

DMX A Only

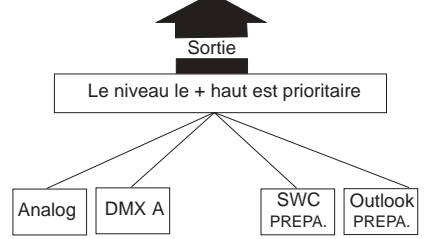

DMX B non utilisé.

pour régler le mode DMX, allez sur "Set Dimmer DMX Mode" et appuyez sur pour afficher les différentes options DMX. Utilisez les touches et pour sélectionner tous ('All') les gradateurs ou certains gradateurs sur lesquels la sélection DMX s'appliquera. Si vous avez effectué un changement sur circuit gradateur, alors il est inutile d'appuyer sur . Par contre, si le changement s'applique à tous les gradateurs alors il faudra appuyer sur pour confirmer le changement.

Réglage du patch

Le sous menu de patch gradateur vous permet d'affecter le numéro gradateur selon votre besoin.

Menu principal

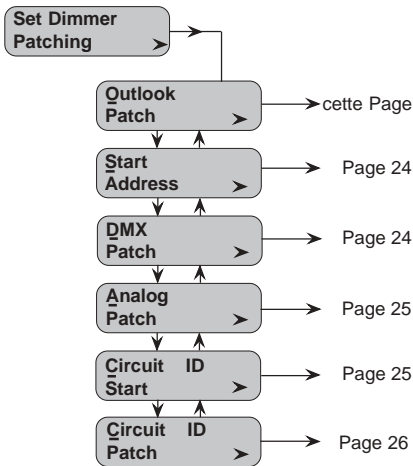

Le Patch pour Outlook

Si vous utilisez des platines architecturales Outlook, vous pouvez patcher des gradateurs à des circuits spécifiques à des salles spécifiques. Les options de Patch Outlook vous permet d'associer des gradateurs et des circuits individuels aux salles.

Pour régler le patch Outlook, allez au menu "Outlook Patch" depuis le sous-menu "Set Dimmer Patching" et appuyez sur pour afficher les différentes options. Utilisez les flèches et pour sélectionner le numéro de circuit gradateur et appuyez sur et utilisez les flèches pour sélectionner la salle (ROOM), appuyez à nouveau sur et utilisez les flèches pour sélectionner le circuit.

Sous menu de patch gradateur

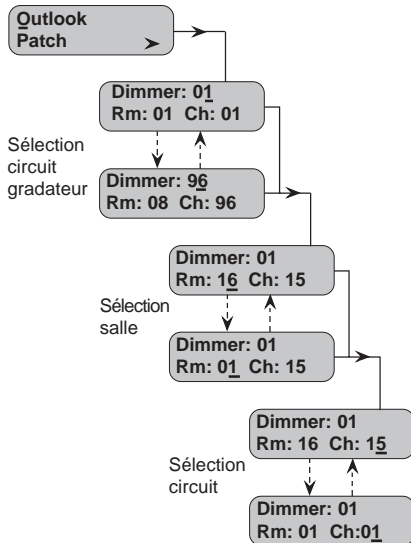

Le patch Outlook prend effet immédiatement. Vous ne devez pas confirmer la commande par .

Par défaut tous les gradateurs sont réglés sur la salle (room) 16 et le circuit 15.

Adresse de départ

Sous menu de réglage du patch gradateur.

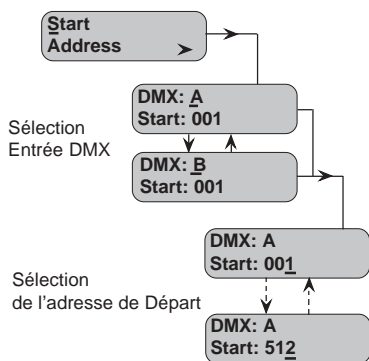

L'option adresse de départ "Start Address" permet de patcher tous les circuits gradateurs séquentiellement à partir de l'adresse de départ défini. C'est une façon très simple d'assigner le patch DMX sans passer par le lent procédé de patchage individuel de circuit gradateur.

Dans la plupart des systèmes, les circuits gradateurs sont numérotés consécutivement. Le premier circuit gradateur d'une armoire a une adresse supérieure à celui du dernier circuit gradateur de l'armoire précédente.

Pour régler l'adresse de départ DMX, sélectionnez le menu "Start Address" et appuyez sur **>** afin d'afficher l'option d'adresse de départ.

Utilisez les flèches **↓** **↑** pour sélectionner le DMX A ou B et ensuite appuyez sur **>** pour régler l'adresse de départ.

Utilisez les flèches **↓** **↑** pour sélectionner l'adresse de départ pour la sortie DMX. Vous pouvez utiliser la touche **<** pour positionner le curseur sous les chiffres. Appuyez sur la touche **OK** afin de confirmer l'adresse de départ.

Vous pouvez répéter le processus en définissant l'adresse de départ pour l'autre entrée DMX. Quand vous appuyez sur **ESC** vous devez appuyer sur **OK** pour confirmer les changements appuyer sur **ESC** à nouveau pour annuler.

Patch des circuits gradateurs aux circuits DMX

Sous menu de réglage du patch gradateur.

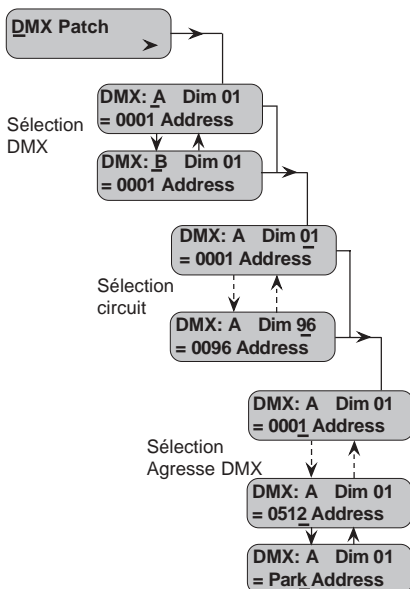

Vous pouvez patcher un ou plusieurs circuits gradateurs pour être contrôlés par un circuit DMX. Cela permet d'assigner les circuits gradateurs ou des groupes de circuits gradateurs à des circuits DMX différents.

Pour patcher un circuit gradateur à un circuit DMX, allez au menu "DMX Patch" et appuyez sur la touche **>** pour afficher les options.

Utilisez les touches **↓** **↑** pour sélectionner le DMX A ou le DMX B puis appuyez sur la touche **>** pour régler le numéro du circuit gradateur.

Utilisez les flèches **↓** **↑** pour sélectionner le numéro de circuit gradateur, vous pouvez utiliser la touche **<** afin de positionner le curseur sur le digit supérieur circuit gradateur. Vous pouvez alors assigner l'adresse du circuit DMX au circuit gradateur en appuyant sur la touche **>** et en utilisant les flèches **↓** **↑**, et en vous aidant de la touche **<** si nécessaire.

Quand vous avez réglé l'adresse DMX au numéro de circuit gradateur alors vous devez appuyer sur la touche **OK** afin de confirmer les changements. Vous pouvez alors procéder à une autre affectation DMX-circuit gradateur.

Note: Vous pouvez dépatcher les circuits gradateurs en choisissant l'adresse DMX à "Park" (appuyez sur la touche **↓** d'adresse est à 0001).

Quand vous avez terminé l'ensemble du patch, appuyez sur **ESC** pour revenir au menu supérieur (Set Dimmer Patching), il vous sera demandé de confirmer les changements en appuyant sur **OK** ou de les annuler en appuyant sur **ESC**.

Patch des circuits gradateurs au signal d'entrée analogique

Sous menu de réglage du patch gradateur.

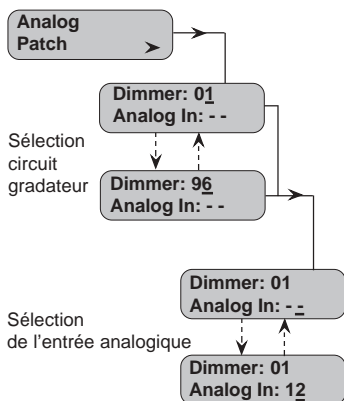

Vous pouvez patcher un ou plusieurs circuits gradateurs à l'une des 12 entrées analogiques. Ces circuits peuvent aussi être engagés dans le patch DMX.

Cette opération n'affecte pas le patchage DMX effectué.

Pour patcher une entrée analogique à un circuit gradateur allez dans le menu "Analog Patch" puis appuyez sur **OK** et utilisez les flèches **↓** **↑** pour sélectionner le circuit gradateur qui doit être patché à l'entrée analogique. Ensuite appuyez sur la touche **OK** et utilisez les flèches **↓** **↑** pour sélectionner l'entrée analogique. Appuyez sur **OK** afin de valider l'action.

Vous pouvez répéter l'opération pour d'autres entrées analogiques.

Quand vous appuyez sur **ESC** de revenir au menu précédent vous devez appuyer sur **OK** pour valider les changements ou sur **ESC** pour annuler.

Adresse de départ d'identification de circuit (Circuit ID Start)

Sous menu de réglage du patch gradateur.

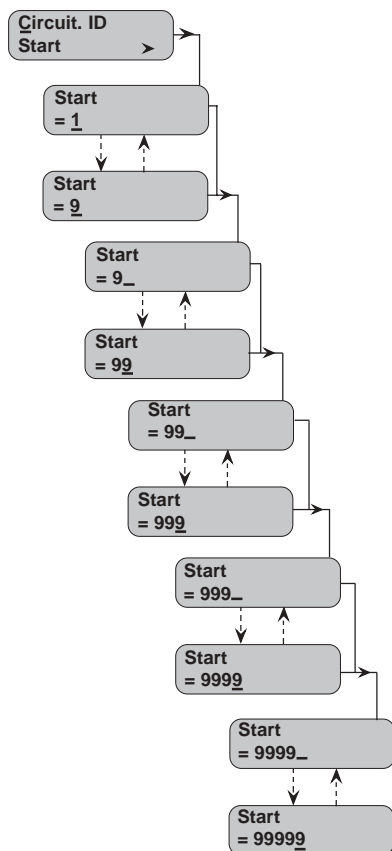

L'adresse de départ d'identification de circuit (*Circuit ID Start Number*) permet d'établir une adresse de départ pour chaque armoire afin d'identifier de façon unique chaque circuit dans le cas d'une installation avec de multiples armoires. Quand vous établissez cette adresse, le logiciel effectue automatiquement l'adressage des circuits restants. Ceci est une façon rapide de réaliser l'adressage d'une armoire.

Par exemple, si vous avez 90 circuits dans la première armoire, 96 dans la seconde, 92 dans la troisième et 94 dans la dernière, alors vous établissez l'adresse de départ d'identification de circuit de la première à 1, de la deuxième à 91, de la troisième à 188 et de la dernière à 281.

Pour régler une adresse de départ d'identification de circuit (*Circuit ID Start Number*) allez au menu *Circuit ID* et appuyez sur la touche **OK** pour afficher l'adresse de départ. Utilisez les flèches **↓** **↑** pour régler le premier digit (1 à 9), appuyez sur la touche **OK** pour régler le digit suivant. Et répéter l'opération jusqu'à obtenir l'adresse voulue. Ensuite appuyez sur la touche **OK** pour confirmer les changements.



Quand vous appuyez sur **ESC** de revenir au menu précédent vous devez appuyer sur **OK** pour valider les changements ou sur **ESC** pour annuler.

Patch d'identification des circuits (circuit IDs)

Sous menu de réglage du patch gradateur.

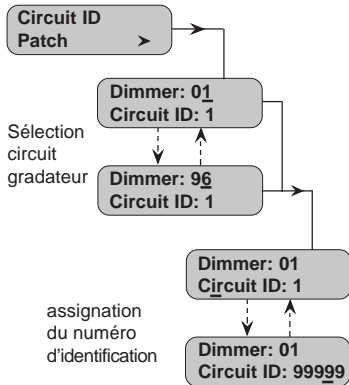

Le patch d'identification des circuits permet d'assigner vos propres numéros de circuit indépendamment de l'adresse de départ ou du patch des circuits gradateurs.

Ceci est important quand vous utilisez la télécommande SWC ou le logiciel Reporter. Cela permet un adressage en accordance avec votre console et avec l'emplacement géographique (par ex. 100, 101, 102... 110, 111, 112 etc.)

Pour patcher une identification de circuit sélectionnez le menu "Circuit ID Patch" et appuyez sur et utilisez et pour déplacer le curseur sous le champs du numéro de circuit .

Répétez la procédure pour d'autres circuits, puis appuyez sur pour revenir au menu précédent .

Note: Quand vous utilisez Reporter sur une console de la série 300 ou 500 l'identification de circuit doit être identique au numéro de sortie du patch de la console. Cela permet au report de défauts d'afficher correctement les circuits concernés.

Il y a 3 profils pour sources incandescentes, 2 pour sources fluorescentes et 1 pour les contacteurs. .

Profils gradateur

Menu principal

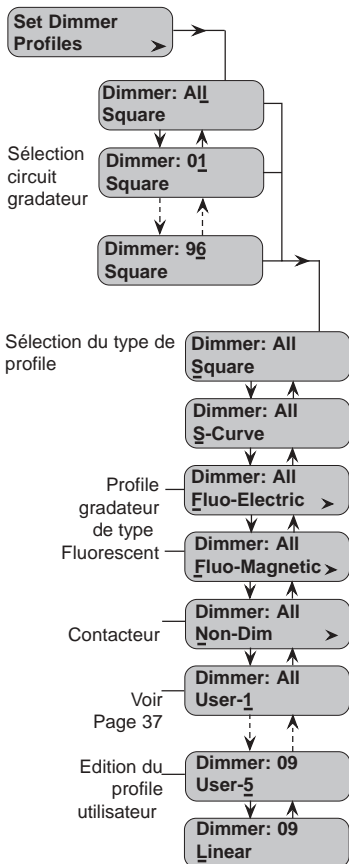

Pour régler un profile gradateur, sélectionnez "Set Dimmer Profiles" et appuyez sur la touche pour une application à tous les gradateurs ou utilisez les touches et afin de sélectionner un circuit gradateur particulier .

Appuyez sur la touche et utilisez les flèches et pour régler le profile à carré,Fluo-Electric, Fluo agnetic, contacteur ou et profiles programmables.

Quand vous avez terminé la configuration du profile gradateur, appuyez sur la touche afin que les changements soient effectifs.

Changements réalisés

Quand vous appuyez sur afin de revenir au menu précédent vous devez appuyer sur pour confirmer les changements ou sur pour annuler.

Confirmer Changements

et/ou

Courbes gradateur pour sources à incandescence

Le graphique ci-dessous illustre la relation entre le signal d'entrée et la tension de sortie pour ces profils "incandescence". En général, vous pouvez utiliser le profile carré pour les applications TV, le profile linéaire pour les applications de théâtre et la courbe S pour les installations architecturales.

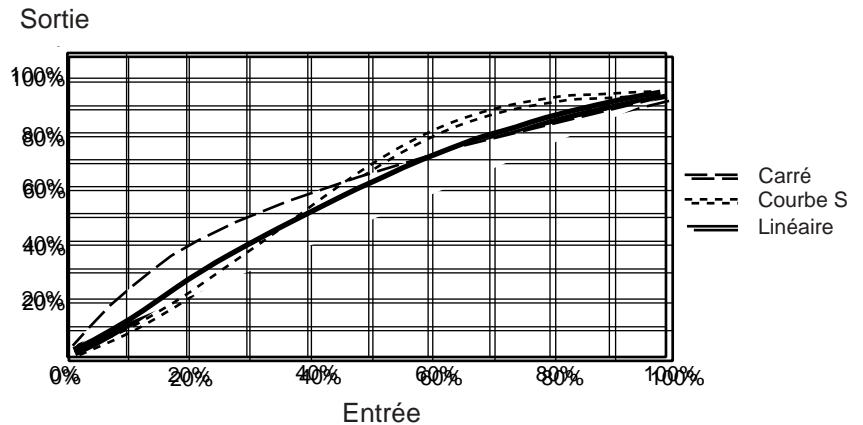

Des profils séparés sont proposés pour l'utilisation de sources fluorescentes. Vous devez régler ces paramètres correctement afin d'obtenir le meilleur résultat.

Profils gradateurs pour sources fluorescentes.

Le SLD96 supporte les ballasts magnétiques et électroniques (contrôle de phase) des sources fluorescentes. Pour obtenir des performance optimums, vous devez régler chaque profile en fonction de la nature de la source fluorescente. Le réglage de la limite haute de la tension ainsi que la tension de coupure sont à régler de la même façon que ce soit un ballast magnétique ou électronique. Les sources fluorescentes fonctionnent mieux lorsque le temps de réponse gradateur est fixé sur lent 'Slow' (Voir page 29 pour ce réglage).

Pour régler un profile "fluorescent", sélectionnez "All", ou choisissez un numéro de circuit gradateur pour lequel le profile s'appliquera. Appuyez sur la touche pour positionner le curseur sous le champs de sélection du type de profile et appuyez sur les flèches jusqu'au moment où 'FluoElectric' ou 'FluoMagnetic' s'affiche. Appuyez sur et utilisez pour régler la limite haute de tension "TOP" (00 et 250 volts. Appuyez sur et utilisez pour régler la tension de coupure "Cut", entre 60 volts. Par défaut Top = 195, Cut = 080.

Quand le réglage est réalisé appuyez sur la touche pour confirmer les changements.

Sous menu profile gradateur

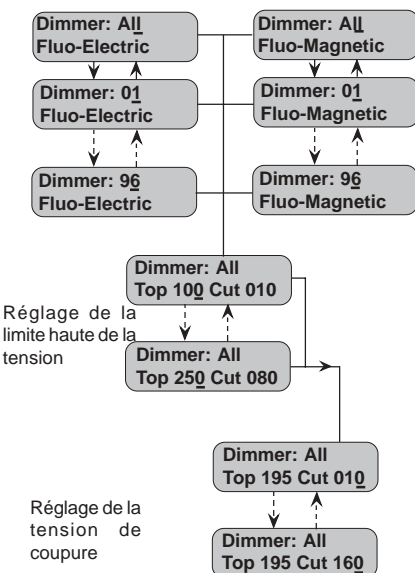

Si vous avez réalisé un changement pour tous "All" les gradateurs lorsque vous appuyez sur le bouton OK au menu précédent vous devrez confirmer les changements en appuyant sur OK et/ou ESC.

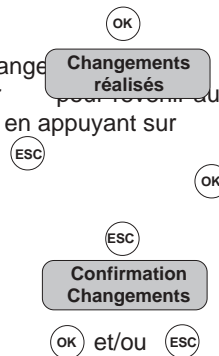

Note: Si les ballasts pour les sources fluorescentes nécessitent un circuit de chauffe, alors dans ce cas vous devez commander les modules spéciaux références 75775 et 75776 15A DPN ou RCD pour source fluorescente 4 fils (4wires)(voir page 4).







Non-Dims.

Vous pouvez assigner un profil non-dim à un gradateur, en définissant le seuil en %. Le module restera à zéro si le signal d'entrée est inférieur au seuil et à Full s'il est supérieur à ce seuil.

Note: lorsque le signal d'entrée est proche du seuil, et afin d'éviter les activations et désactivations intempestives du module, le signal devra dépasser de 2% le seuil pour passer à ON et pour repasser à OFF le signal devra être de 2% inférieur au seuil.

Quand un module est détecté par le logiciel comme étant un module contacteur alors il est automatiquement configuré avec un profil de type non dim.



Il y a une petite différence dans la façon où un contacteur et un module gradateur programmé en non dim fonctionnent. En effet, Un module gradateur réglé en non dim pourra être affecté des paramètres de tension maximale et de temps de réponse. Alors que le module contacteur n'a pas cette possibilité.

Pour régler le seuil Non-Dim ,sélectionner tous " All", ou sélectionnez le numéro du gradateur pour lequel le seuil s'appliquera . Appuyez sur  pour positionner le curseur en dessous du type de profil gradateur. Ensuite appuyez sur  , jusqu'au moment où 'Non-Dim' est affiché puis  et enfin utilisez les touches   pour régler le pourcentage.

Quand vous réglez le seuil en pourcentage , appuyez sur  avant de procéder à d'autres changements de profil gradateur.

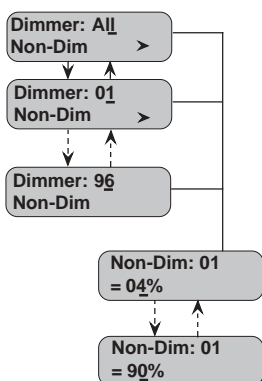
Sous menu profil gradateur



Une fois que vous avez fait tous les changements de profil gradateur, appuyez sur  pour retourner au menu précédent. vous devrez confirmer les changements en appuyant sur , ou les annuler en appuyant sur .

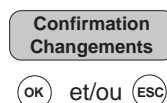

Profils utilisateurs .

Les 5 profils utilisateurs peuvent être réglés et édités en sélectionnant la fonction "Edit User Profiles" du menu "Configuration". (voir page 37).

Réponse gradateur

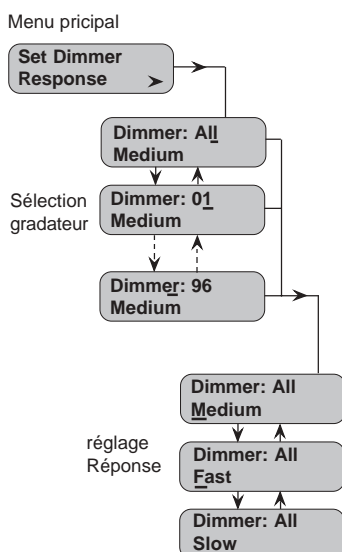

Le temps de réponse d'un gradateur est le temps auquel il répond à la sollicitation du moyen de contrôle (pupitre,...). Le SLD96 possède 3 temps de réponse rapide 'Fast' (30ms), 'Medium' (100ms) et lent 'Slow' (300ms) que vous pouvez assigner à l'ensemble des gradateurs ou à un circuit gradateur en particulier. La position lente est généralement utilisée pour les charges importantes comme le Studio 5KW QuartzColor. Alors que la position rapide est utilisée pour des petites charges qui peuvent être utilisées dans des effets rapides.

Note: La position rapide conjuguée avec la haute précision des gradateurs digitaux peut provoquer une arrivée de courant quasi instantanée, endommager les filaments des lampes et provoquer le déclenchement des disjoncteurs. Cette position est donc à choisir pour des effets particuliers.

Pour régler la réponse gradateur, allez au menu "Dimmer Response" et appuyez sur la touche . Sélectionnez tous "All" ou utilisez les touches pour sélectionner un gradateur en particulier .

Quand vous changez la réponse pour tous les gradateurs , vous devez appuyer sur pour que les changements s'effectuent.

Changements Réalisés

Quand vous appuyez sur la touche afin de revenir au menu précédent, vous devez appuyer sur pour confirmer les changements ou sur la touche pour les annuler.

Confirmation Changements
 et/ou

Report d'évènements gradateurs

Le menu de report d'évènements vous permet de voir les évènements en cours pour chaque circuit gradateur, les statistiques d'états, les statistiques concernant la communication. Ce menu vous permet également de réaliser l'apprentissage des charges du systèmes des circuits gradateurs installés et vous permet aussi d'autoriser ou non le report d'évènements.

Les évènements reportés sont indiqués ci dessous par ordre de priorité. La persistance est le temps qu'un évènement doit être présent pour qu'il soit reporté. Ceci réduit les risques de fausses informations. Le réglage des différents seuils se réalise dans le sous menu "EventRep Config" accessible depuis le menu "Calibration Menu".

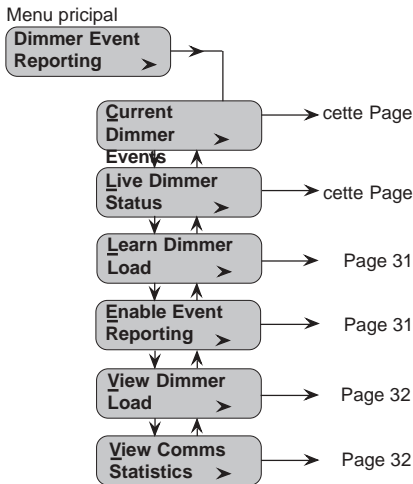

Evènement	Description	Persistance
OVERHEAT	Température circuit gradateur >70° C	3 secs
NO_LOAD	Courant de sortie < au seuil min. de charge et pas de charge	3 secs
OVERLOAD	Surcharge du circuit .	10 secs
LOW_LOAD	Courant de sortie < seuil mini	3 secs
HIGH_LOAD	courant de sortie > seuil maxi	3 secs

Strand Lighting
SLD96 Rack 01

Lorsqu'il n'y a pas d'évènement ou d'erreur l'afficheur LCD montre ces informations.

2 Dimmer
Events



les évènements courants

Quand des évènements apparaissent, alors l'afficheur LCD change et indique le nombre d'évènements apparus. De plus la LED d'évènements de l'armoire s'allume.

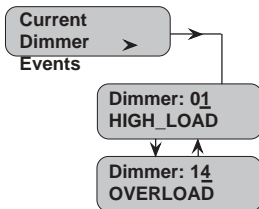
Sous menu des évènements



Le nombre d'évènements affiché se met à jour automatiquement en fonction des nouveaux évènements apparus comme l'insertion ou le retrait de module, une surcharge, etc.

En pressant  depuis le menu *Dimmer Event Reporting* (report d'évènement gradateur) permet l'affichage des évènements. Dans le cas de plusieurs évènements alors vous pouvez utiliser les flèches   afin de les faire défiler.





Note: Si plus d'un évènement est détecté sur un circuit gradateur, seul l'évènement le plus important est affiché.

Vous pouvez vérifier le statut de chaque circuit gradateur en utilisant la fonction du menu "Live Status". Le statut affiche la tension, le courant, la température de chaque gradateur.

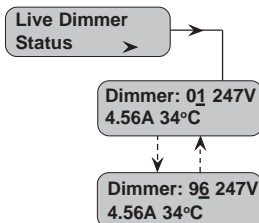
Statut gradateur

Sous menu des évènements



Appuyez sur la touche  quand vous êtes dans le menu "Live Status" accessible depuis le menu "Event Report" cela affichera la tension, le courant et la température pour le circuit gradateur  1. Utilisez les flèches   pour faire défiler tous les circuits gradateurs.

Note: Les réglages des différents seuils associés au report d'évènements s'effectuent dans le menu "Calibration". Voir page 41.

Apprentissage de charges gradateurs

Sous menu des évènements

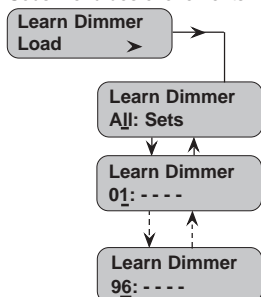

Certains des paramètres reportés au module processeur nécessitent d'être étalonnés. Cette procédure est appelée "apprentissage" de la charge ('Learning' the dimmer load). Vous pouvez étalonner toutes les charges ou les charges de gradateurs en particulier en utilisant la fonction "Learn Dimmer Load" du sous menu des évènements.

Note: L'étalonnage des charges peut être très bénéfique dans un environnement où la disposition des charges ne bouge pas comme pour un théâtre où un spectacle est joué pendant longtemps ou un studio de télévision saturé en équipement lumineuse. Cela donne la possibilité de détecter la mise hors service d'une lampe parmi 10 en parallèle sur le circuit gradateur. Mais dans le cas d'installation tournante, cela demande une discipline particulière à chaque changement puisqu'il faudra effectuer l'opération à chaque fois. Si jamais vous n'effectuez pas l'étalonnage, vous pourrez quand même utiliser toutes les autres fonctions de report de défauts et d'information à l'exception de la détection d'erreur de charge.

Lorsque vous êtes dans le sous menu des évènements (*Event Report*) appuyez sur pour afficher 'Learn Dimmer, All Sets' (apprentissage gradateurs: tous), ensuite appuyez sur pour confirmer l'étalonnage.

Si vous choisissez l'étalonnage de tous les circuits gradateurs ('All Sets'), alors le processeur commencera la procédure sur 1/4 de l'armoire en augmentant le niveau des circuits de zéro à full et de full à zéro. Ceci prendra environ 2 minutes. Quand le premier 1/4 est fini, le processeur effectue la même opération sur le 1/4 suivant, ainsi de suite jusqu'au dernier quart. Le courant et la tension sont donc ainsi enregistrés pour calculer la puissance de la charge. La procédure totale prend 10 minutes.

Vous pouvez aussi réaliser l'apprentissage de la charge sur un circuit gradateur en particulier en le sélectionnant grâce aux touches et en appuyant sur pour réaliser l'apprentissage.

Note: Vous pouvez annuler l'apprentissage d'un gradateur en utilisant la fonction "Clear Learned Loads". Voir Page 38.

Activation/désactivation du Report de défauts

Sous menu des évènements

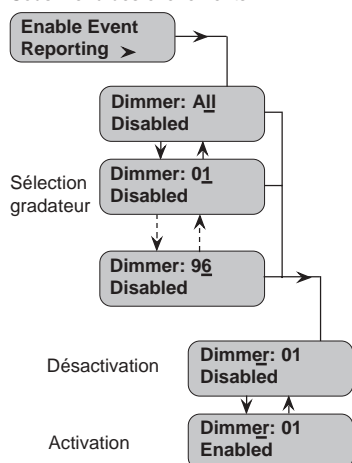

Vous pouvez activer ou désactiver le report d'évènements pour tous les gradateurs ou pour certains gradateurs en particulier en allant au sous menu "Enable Reports" à partir du menu "Event Report". Ceci vous permet de désactiver un circuit gradateur qui a déjà un problème connu.

En appuyant sur la touche lorsque vous êtes dans le menu "Enable Reports" vous affichez l'état de report configuré. Si tous "All" les gradateurs sont activés "Enabled" dans la fonction report d'évènements alors tous les évènements de tous les gradateurs seront transmis. Inversement si tous "All" les gradateurs sont désactivés "Disabled", aucun évènement ne sera envoyé. Pour changer le statut de report pour tous "All" les gradateurs appuyez encore sur la touche pour déplacer le curseur sur la ligne du bas et ensuite appuyez sur les touches pour activer ou désactiver.

Vous pouvez changer le statut individuel d'un circuit gradateur en utilisant les touches pour sélectionner le circuit. En appuyant sur et en utilisant les flèches vous activez ou désactivez le report d'évènements pour le circuit gradateur sélectionné.

Quand vous changez les conditions de report pour tous "All" les gradateurs ou pour tout circuit individuel vous devez appuyer sur pour confirmer les changements.

Quand vous appuyez sur **ESC** de revenir au menu précédent vous devez appuyer sur **OK** pour confirmer les changements ou sur **ESC** pour annuler.

**Confirmation
Changements**
OK et/ou ESC

Affichage de la charge

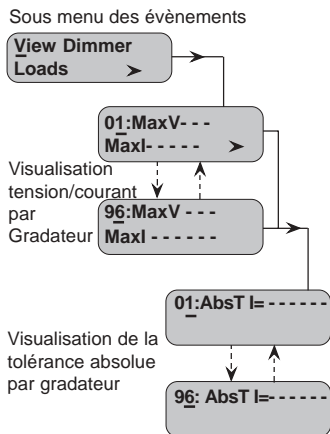

Vous pouvez visualiser mais pas éditer les statistiques concernant les charges Déterminées lors de la procédure d'apprentissage de la charge "Learn Dimmer", en allant au menu "View Dimmer Loads" à partir du menu "Event Report" menu. La première donnée montre la tension maximale "MV" et le courant maximum "MI". En appuyant sur la touche **➤** vous affichez la tolérance absolue "AbsT" du courant utilisée pour le calcul de déviation de charge.

AbsT est un pourcentage de MI (par défaut: 5%), Ceci vous indique la déviation minimale du courant que le gradateur détectera. Par exemple, si MI est 10A et le pourcentage AbsT est 5%, alors la déviation minimale du courant détectée sera de 500mA.

Pour visualiser les statistiques de charge appuyez sur la touche **➤** à partir du sous menu "Event Report". Initialement la tension maximale et le courant maximum du circuit gradateur 1 s'affiche. En appuyant encore sur la touche **➤** la tolérance absolue du gradateur 1 s'affiche. Vous pouvez revenir à l'affichage tension/courant en appuyant sur **ESC**.

Vous pouvez visualiser les statistiques de charge des autres circuits gradateurs en appuyant sur les touches : **⏴** **⏵**.

Comme ce menu est en visualisation seulement, il n'est pas nécessaire de confirmer quand on appuie sur la touche **ESC** pour revenir au menu précédent.

Statistiques de communication

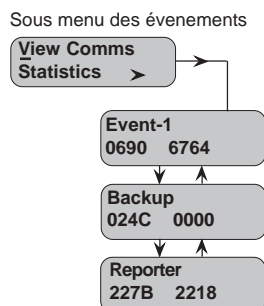

Ce menu est utilisé principalement par les techniciens d'installation et de maintenance pour analyser le trafic de communication entre les circuits gradateurs et la liste d'évènements, entre le processeur maître et le processeur backup et entre le processeur actif et le logiciel Reporter.

Pour afficher les statistiques de communication, appuyez sur la touche **➤** quand vous êtes au menu "View Comms Statistics". Utilisez ensuite les touches **⏴** **⏵**, pour passer d'évènement "Event", "Reporter" et "Backup". Les indications comprennent 2 chiffres hexadécimaux (émission et réception).

Comme ce menu est en visualisation seulement, il n'est pas nécessaire de confirmer quand on appuie sur la touche **ESC** pour revenir au menu précédent.

Configuration de l'armoire

Le sous menu de configuration de l'armoire permet l'accès aux fonctions du système pour la configuration initiale de l'armoire.

Menu principal

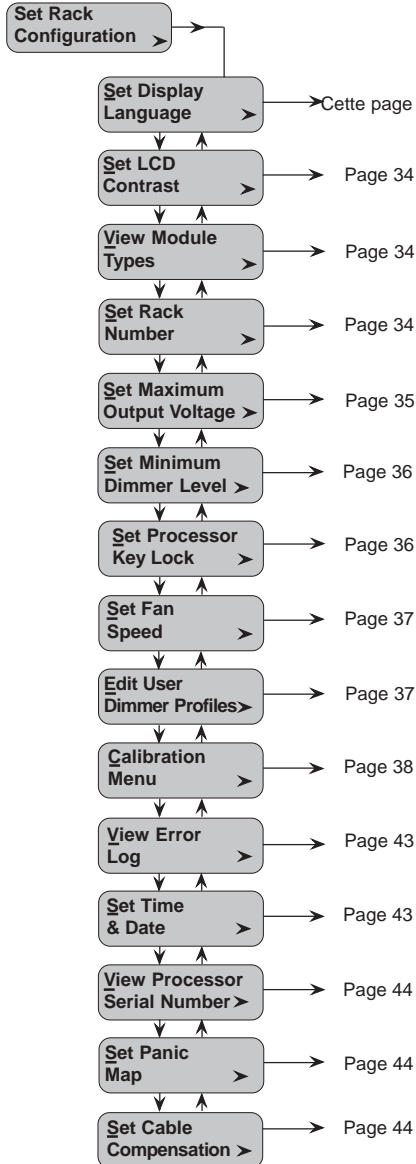

réglage de la langue

Par défaut, la langue choisie est l'anglais. Néanmoins vous pouvez changer la langue pour choisir l'espagnol, l'allemand ou le français .

Sous menu de configuration d'armoire

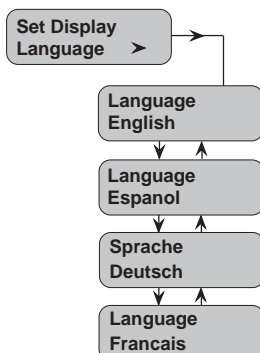

Pour afficher le choix de la langue allez au menu "Set Language" et appuyez sur la touche et utilisez les flèches : pour faire défiler les choix.

Le changement de langue s'effectue immédiatement, il n'est donc pas nécessaire de confirmer en appuyant sur la touche .

Réglage du contraste LCD

Sous menu de configuration d'armoire

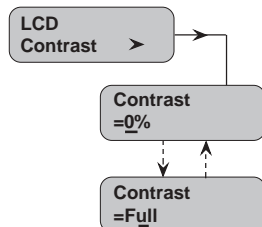

Vous pouvez régler le contraste de l'afficheur LCD. Par défaut, le contraste est réglée à 50%.

Pour régler le contraste LCD, sélectionnez "LCD Contrast" à partir du menu "Calibration" et appuyez sur et utilisez les flèches afin d'ajuster le niveau.

Visualisation du type de module

Sous menu de configuration d'armoire

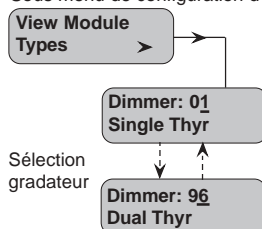

Le type de module installé dans chaque emplacement de l'armoire SLD96 est automatiquement détecté. Ce menu renvoie les types de modules enfichés.

S'il n'y a pas de module dans un emplacement alors dans ce cas, il est indiqué 'Not Present': non présent.

Note: Les emplacements sont numérotés de gauche à droite et du haut en bas. Chacun des 48 emplacements est numéroté en tenant compte qu'il contient un module double, chaque armoire est donc numérotée de 1 à 96.

Les types de modules affichés sont:

Dual Thr (Thyristor)	Dual Contact (Contacteur)
Single 50A Thr (Thyristor)	Dual Perm (Permanent PS)

Note: les modules doubles peuvent être de 15A, 20A ou 25A.

Pour visualiser le type de module allez au menu "View module types" et appuyez sur la touche: .

Utilisez et afin d'afficher les types de module de 2 à 96.

Appuyez sur afin de revenir au menu précédent .

Réglage du numéro d'armoire

Sous menu de configuration d'armoire

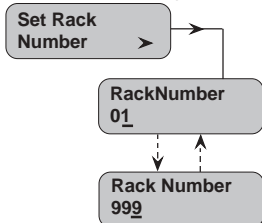

Lors de l'installation de plusieurs armoires utilisant le logiciel Reporter ou le logiciel d'application reporter pour les consoles de la série 300 ou 500 ou pour la télécommande SWC, vous devez définir un numéro d'armoire unique pour chacune des armoires afin d'identifier chacune d'entre elles.

Pour définir le numéro d'armoire allez au menu "Set Rack Number" et appuyez sur la touche d'afficher le numéro d'armoire, par défaut cette valeur est à 1. Vous pouvez choisir un numéro entre 01 et 999 en utilisant les flèches ou déplacer le curseur vous pouvez utiliser les touches:

Réglage de la tension maximale de sortie

Sous menu de configuration d'armoire

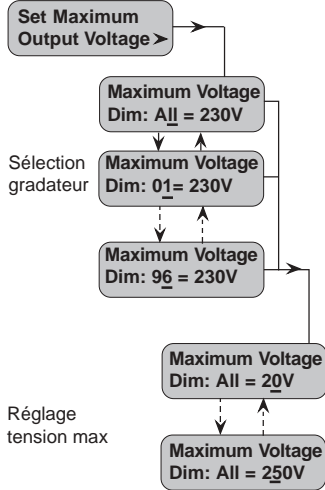

Vous pouvez régler une tension maximale de sortie pour chacun des circuits gradateurs. Par exemple, vous pouvez régler la tension maximale de sortie à une valeur inférieure à la tension nominale de vos lampes afin d'en augmenter leur durée de vie. Si vous avez des équipements ou des lampes qui fonctionnent à des tensions inférieures vous pouvez ici faire le réglage approprié.

Le réglage de la tension maximale s'applique à tous les circuits gradateurs y compris ceux qui sont configurés en non-dims. Par contre, les modules contacteurs ne peuvent pas être réglés quant à leur tension maximale.

Note: Cette fonction règle le niveau maximale de la sortie, pas le niveau maximum du contrôle du gradateur.

Attention: Soyez prudent en utilisant le réglage de la tension maximale quand le gradateur est susceptible de se mettre en mode PANIC. Quand le mode panic est activé, tous les circuits impliqués dans ce mode passent à plein feux "full" sans s'occuper du réglage de la tension maximale.

Pour régler la tension maximale de sortie, allez au menu "Set Maximum Voltage" à partir du menu "Rack Configuration" et appuyez sur la touche et utilisez les flèches pour régler la tension entre 20 et 250 volts. (Par défaut cette valeur est 230V ou 120V). Pour régler la tension maximale pour un circuit gradateur en particulier, assurez vous que le curseur soit en dessous du champs "Dim:All" et utilisez les flèches pour sélectionner le circuit gradateur désiré. Ensuite appuyez sur la touche et utilisez les pour régler la tension maximale.

Quand vous réglez la tension maximale pour tous "All" les gradateurs, alors vous devez appuyer sur la touche pour confirmer les changements.

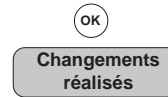

Quand vous appuyez sur afin de revenir au menu précédent vous devez appuyer sur pour confirmer les changements ou sur pour annuler.

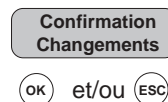

Réglage du niveau minimum

Sous menu de configuration d'armoire

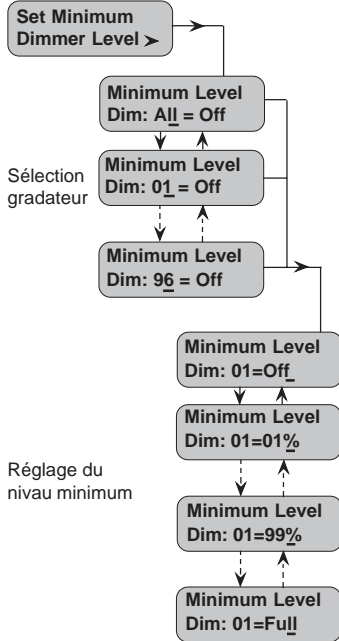

Vous pouvez régler un niveau minimum pour chacun des circuits gradateurs. Ceci peut être utilisé pour des raisons de sécurité où un niveau de lumière minimum est exigé en toute circonstance. Cette fonction peut être aussi utilisée comme préchauffage pour des lampes de grosse puissance. Le niveau minimum est affiché en pourcentage.

Note: Cette fonction règle le niveau minimum de contrôle appliqué au gradateur, pas la tension minimale de sortie.

Pour régler le niveau minimum, allez au menu "Set Minimum Dimmer Level" à partir du menu "Rack Configuration" et appuyez sur la touche \rightarrow . Pour régler le niveau minimum pour tous "All" les gradateurs appuyez encore sur la touche \rightarrow , et utilisez les flèches \downarrow \uparrow pour régler le niveau entre 01% et 99% ou à Off ou Full.

Pour régler le niveau minimum pour un circuit gradateur en particulier, assurez vous que le curseur soit en dessous du champs "Dim:All" et utilisez les flèches \downarrow \uparrow pour sélectionner le circuit gradateur désiré. Ensuite appuyez sur la touche \rightarrow et utilisez les flèches \downarrow \uparrow pour régler le niveau minimum entre 1% et 99% ou à Off ou à Full.

Quand vous réglez le niveau minimum pour tous "All" les gradateurs, alors vous devez appuyer sur la touche OK pour confirmer les changements.



Quand vous appuyez sur ESC de revenir au menu précédent vous devez appuyer sur \rightarrow pour OK confirmer les changements ou sur ESC pour annuler.

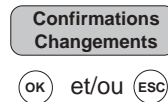

Verrouillage du clavier

Sous menu de configuration d'armoire

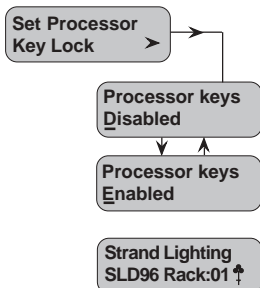

Un système de sécurité est incorporé dans le processeur du SLD96 pour verrouiller les touches du clavier. Quand elles sont verrouillées, un symbole spécifique apparait sur l'afficheur. Pour déverrouiller le clavier vous devez appuyer simultanément sur les touches ESC et OK , main ESC pendant environ 2 secondes. Quand le verrouillage clavier est réalisé, les touches du clavier se verrouillent automatiquement 10 minutes après la dernière pression sur l'une d'elles. Par défaut le clavier est toujours déverrouillé.

Pour régler le verrouillage/déverrouillage du clavier, allez au menu "Set Processor Key Lock" et appuyez sur la touche \rightarrow . Utilisez les flèches \downarrow \uparrow pour verrouiller/déverrouiller le clavier.

Contrôle de la vitesse ventilateurs

Sous menu de configuration d'armoire

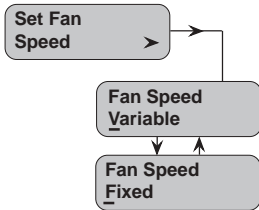

Vous pouvez régler le contrôle de la vitesse des ventilateurs sur le mode asservi "variable" ou à pleine vitesse continuellement. Sous des conditions normales les ventilateurs doivent être en position asservies "variable".

Pour sélectionner le mode de contrôle des ventilateurs, allez au menu "Fan Speed Control" à partir du menu "Rack Configuration" et appuyez sur la touche . Utilisez les flèches pour sélectionner "Fixed" ou "Variable".

Note: L'activation du bouton Panic, ou Panic automatique, (lien LK8 sur la carte électronique "Central Termination Card" réglé sur panic automatique et le ou les processeurs enlevés), ou la détection d'une surchauffe d'un module conduiront automatiquement la ventilation à pleine puissance.

Edition des profils utilisateurs

Sous menu de configuration d'armoire

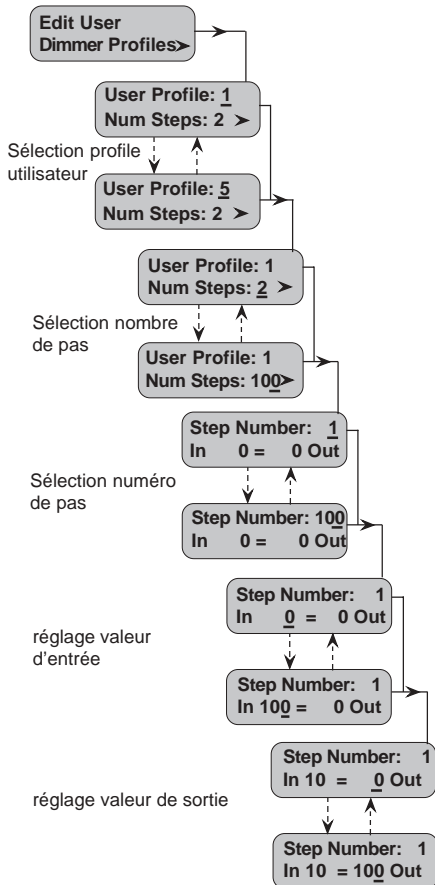

Cette fonction permet d'éditer et d'établir les 5 profils utilisateurs qui peuvent être utilisés par la fonction "Set Dimmer Profiles" (Voir page 26). Vous pouvez établir jusqu'à 100 pas d'entrées et de sorties pour chaque profil.

Ces courbes contiennent initialement 2 pas: à 0% et à 100%. Pour changer un profil utilisateur depuis ces valeurs par défaut, vous sélectionnez d'abord le numéro de profil, le nombre de pas, et vous éditez ensuite les valeurs pour chacun des pas.

Quand vous définissez le nombre de pas, le logiciel crée les espaces nécessaire entre 0% et 100% qui sont comptés tous les deux comme des pas. Pour créer un profil divisé en quatre partie vous devez spécifier 5 pas. A chaque fois que vous entrez une nouvelle valeur le logiciel interpole linéairement entre chaque pas. Pour obtenir un profil lissé vous devez incorporer un nombre considérable de pas.

Pour établir ou éditer un profil d'utilisateur, allez au menu "Edit User Dimmer Profiles" à partir du menu "Rack Configuration" et appuyez sur la touche . Utilisez les flèches pour sélectionner le profil à éditer ou établir, ensuite appuyez sur la touche . Appuyez sur les flèches pour définir le nombre de pas, puis appuyez sur la touche pour sélectionner le numéro de pas à éditer ou à entrer. Appuyez et utilisez les touches pour régler le pourcentage d'entrée pour le pas sélectionné. Appuyez sur la touche et utilisez les flèches pour établir le pourcentage de sortie pour le pas sélectionné. Répétez l'opération pour chacun des pas.

Quand vous avez réglé tous les pas d'un profil utilisateur, vous devez appuyer sur la touche pour confirmer les changements.



Quand vous appuyez sur de revenir au menu précédent vous devez appuyer sur pour confirmer les changements ou sur pour annuler.

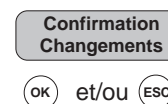

Le menu de Calibration

Sous menu de configuration d'armoire

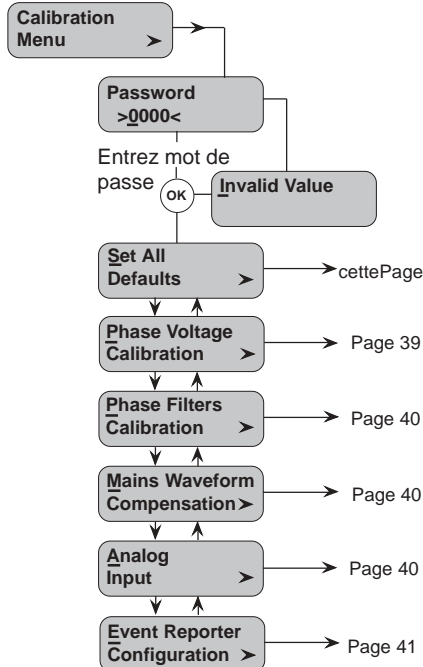

Les fonctions contenues dans le menu "Calibration" sont protégées par un mot de passe à 4 chiffres. Ce menu ne s'affichera pas tant que le mot de passe soit entré correctement.

Pour entrer dans le menu "Calibration" utilisez les flèches (↓) (↑) pour sélectionner le bon digit ensuite appuyez sur la touche (→) pour déplacer le curseur au digit suivant. Quand vous avez entré les 4 chiffres alors appuyez sur (OK) pour valider le mot de passe. Si le mot de passe est incorrecte vous devez recommencer cette procédure.

Le mot de passe du gradateur SLD96 est: **2606**

Le menu de calibration est normalement utilisé par un technicien du centre de maintenance Strand Lighting. Vous ne devez donc faire aucun changement dans ces menus à moins d'y être dûment autorisé par Strand Lighting.

Remise de tous les paramètres par défaut

Menu de calibration

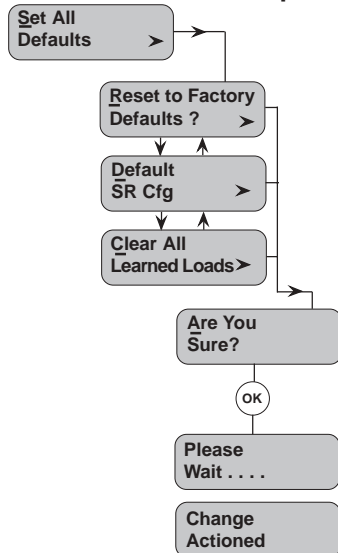

Cette fonction vous permet de remettre tous les paramètres de l'armoire en configuration sortie d'usine. Vous perdrez donc toute votre configuration.

Pour remettre les paramètres par défaut, allez au menu "Set All Defaults" à partir du menu "Calibration" et appuyez sur la touche (→). Utilisez les touches (↓) (↑) pour sélectionner l'option requise. Appuyez sur (OK). Vous devrez confirmer la commande en appuyant sur la touche (OK).

L'option "Default SR Cfg" remet seulement par défaut les paramètres concernant le report d'évènements. Ces paramètres par défaut sont détaillés plus bas.

L'option 'Clear Learned Loads' est utilisée lorsque vous décidez que l'apprentissage de la charge nécessite trop de temps. Dans ce cas votre système fonctionnera dans une configuration charge/pas de charge sans pouvoir apprécier la mesure exacte de la charge.

Les paramètres par défaut usine sont les suivants:

Tolérances liste d'évènements	
Tolérance de charge %	10% de la charge spécifiée
Tolérance de charge absolu	5% de la charge mesurée
Seuil d'absence de charge	188mA.
Seuil de surcharge	110%.
Limite tension fade	1000mv/par cycle

Gradateurs par défaut		
Niveau gradateur		"All = Input". Gradateurs pilotés par console
Profile		All dimmers = Carré
Réponse		All dimmers = medium
Max Voltage		230V
Niveau minimum		Off
Fluorescent Topset		195V
Coupure pour Fluorescent		80V
Seuil pour Non-Dim		5%
Mode DMX		A htp B
Armoire par défaut		
Numéro d'armoire		1
Langue	Anglais	
Contrôle ventilateurs		Variable
Validation clavier		oui
Préparation en cas de perte DMX		Off
Temps maintien en cas perte DMX		10 secs.
Protocole DMX		DMX512 (DMX A et DMX B)
Patch DMX		1...n séquentiel (DMX A et DMX B)
Profils utilisateurs		1:1 linéaire
Compensation de signal		oui
Patch analogique		Désactivé et dépatché
Patch d'identification de circuits		1, 2, 3...n pour le DMX A et DMX B
SWC temps de Fade		5 secs.
SWC Niveau de préparation		0
SWC numéro de préparation		0 (blackout)
SWC niveau manuel		0
Outlook temps de fade		5 secs., sauf préparation ON qui est 0 sec.temps de fade manuel 0 sec.
Outlook Niveau de préparation		P1= "All " 100%, P2=85%, P3=70%, P4=60%
Outlook prépa de remise en route		Prépa 0.
Outlook Patch		"All " salle 16, circuit 15
Outlook lien salle		Toute salle non liée
Outlook carte Panic		Tous les gradateurs à Off

Calibration de la tension des phases

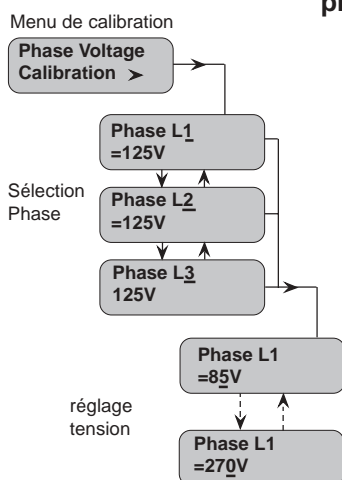

Cette fonction permet de calibrer la tension de chacune des phases grâce à la mesure effectuée avec un instrument TRMS.

Pour visualiser la tension sur chacune des phases, allez au menu "Phase Voltage Calibration" à partir du menu "Calibration" et appuyez sur la touche . Utilisez les flèches et pour vérifier les tensions sur chacune des phases. Pour régler la tension de phase à la tension mesurée, sélectionnez chacune des phases et appuyez sur la touches . Utilisez les flèche , pour régler le et pour la phase sélectionnée.

Quand vous avez réalisé les calibrations de phases, appuyez sur la touches , afin de confirmer les changements.

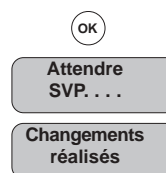

Note Importante: Ne jamais calibrer les tensions de phase sans que le technicien du centre de maintenance Strand Lighting l'autorise.

Calibration du filtrage de phase

Menu de calibration

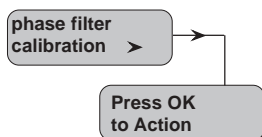

Cette fonction permet de s'assurer que le temps de passage à zéro du module processeur est synchronisé avec l'alimentation. cette fonction ne doit pas être activée lorsque la connexion DMX est présente sur l'armoire. Pour calibrer le filtrage de phase allez au menu "Phase Filters Calibration" à partir du menu "Calibration" et appuyez sur la touche **>** et configurez en appuyant sur **OK**.

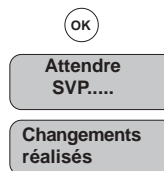

Note Importante: Ne jamais calibrer le filtrage de phase sans que le technicien du centre de maintenance Strand Lighting l'autorise.

Compensation de la forme d'onde

Menu de calibration

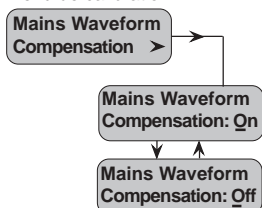

Cette fonction permet de compenser les déformations du courant d'alimentation. Par défaut cette fonction est ON.

Pour changer le statut de compensation de la forme d'onde, allez au menu "Waveform Compensation", Appuyez sur la touche **>** et utilisez les flèches **↓** **↑** pour sélectionner le statut à ON ou OFF.

Quand vous appuyez sur **ESC** afin de revenir au menu précédent vous devez appuyer sur **OK** pour confirmer les changements ou sur **ESC** pour annuler.

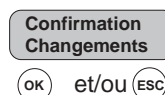

Note Importante: Ne jamais changer la compensation de la forme d'onde sans que le technicien du centre de maintenance Strand Lighting l'autorise.

Calibration entrées analogiques

Menu de calibration

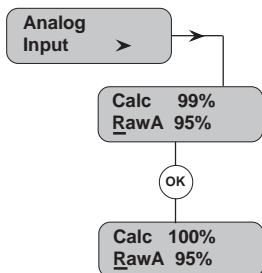

Cette fonction permet de régler le facteur d'échelle de l'entrée analogique de façon à ce que 100% de la sortie analogique soit bien lu correctement par le processeur de l'armoire comme étant 100%. Ce facteur d'échelle est généralement réglé pendant la mise en service de l'armoire.

Deux valeurs sont affichées:

- 'RawA' est la moyenne des entrées analogiques 1 et 2.
- 'Calc' est la valeur "RawA" comparée au facteur d'échelle courant de l'entrée analogique.

Pour calibrer le facteur d'échelle de l'entrée analogique, mettez les entrées analogiques 1 et 2 à FULL et procédez comme suit:

Allez au menu "Analog Input" à partir du menu "Calibration" et appuyez sur la touche **>**. L'afficheur indiquera les valeurs courantes "RawA" et "Calc". Pour calibrer appuyez sur la touche **OK**. Le facteur d'échelle sera recalculé et la valeur "Calc" indiquera 100%.

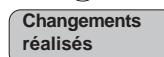

Quand vous appuyez sur **ESC** afin de revenir au menu précédent vous devez appuyer sur **OK** pour confirmer les changements ou sur **ESC** pour annuler.

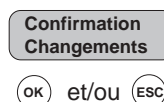

Configuration du report d'information

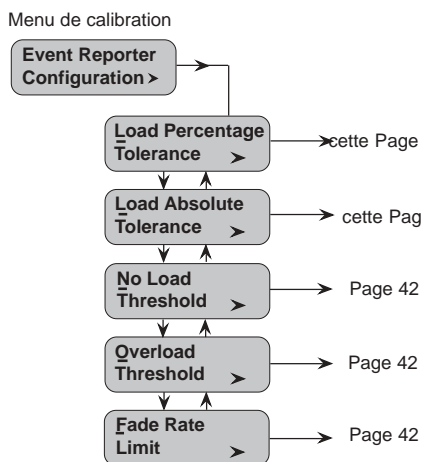

Le menu de configuration de report d'évènements "Event Report Configuration" permet de régler les tolérances des paramètres qui sont suivis par le gradateur. Chaque paramètre qui n'est pas dans les limites de tolérance sera reporté dans la liste d'évènements.

Veillez s'il vous plaît contacter Strand Lighting si vous pensez que ces paramètres ont besoins d'être changés.

Le menu de configuration de report d'évènements "Event Report Configuration" est un sous menu du menu "Calibration".

Tolérance du pourcentage de charge

Sous menu de configuration du report d'évènements

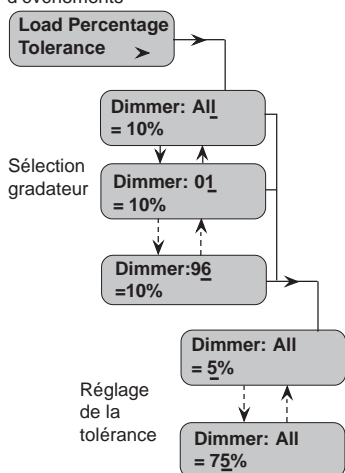

Cette fonction permet de régler la tolérance de la charge entre 5 et 75% de sa valeur nominale. Allez au menu "Load % Tolerance" et appuyez deux fois sur la touche \rightarrow et utilisez les flèches \uparrow \downarrow pour régler la tolérance entre 5 et 75%. Pour régler la tolérance d'un circuit gradateur en particulier, utilisez les touches \downarrow \uparrow pour sélectionner le circuit gradateur désiré puis appuyez sur la touche \rightarrow et utilisez enfin les flèches \downarrow \uparrow pour régler le pourcentage à la valeur désirée.

Appuyez sur OK pour confirmer les changements.

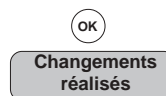

Note: Par défaut le pourcentage est fixé à 10%.

Tolérance absolue de la charge

Sous menu de configuration du report d'évènements

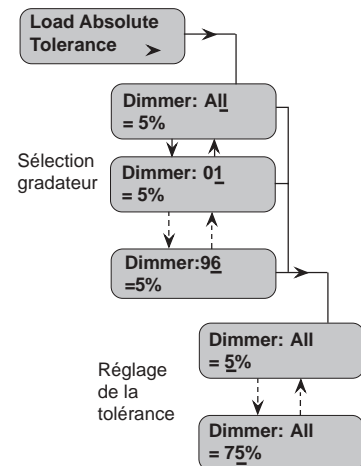

Cette fonction permet de régler la tolérance absolue de variation de la charge entre 5 et 75% de la charge mesurée. Allez au menu "Load Absolute Tolerance" et appuyez deux fois sur la touche \rightarrow et utilisez les flèches \downarrow \uparrow pour régler la tolérance souhaitée. Pour le réglage de la tolérance d'un circuit gradateur en particulier, appuyez sur la touche \rightarrow et utilisez les flèches \downarrow \uparrow , pour sélectionner le circuit désiré, appuyez sur la touche \rightarrow et utilisez les flèches \downarrow \uparrow pour régler la tolérance du circuit sélectionné.

Appuyez sur OK pour confirmer les changements.



Note: Par défaut le pourcentage est fixé à 5% de la charge mesurée.

Seuil d'absence de charge

Sous menu de configuration du report d'évènement

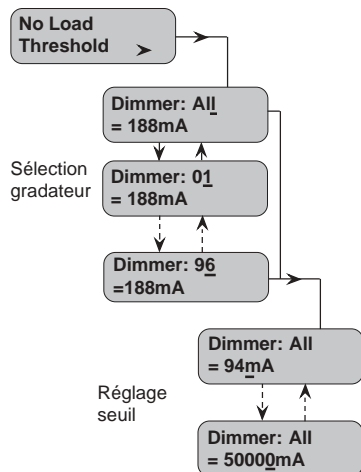

Cette fonction permet d'établir un seuil dont la valeur en deçà sera reportée dans la liste d'évènement comme pas de charge "No Load". Pour régler le seuil d'absence de charge à tous "All" les gradateurs, allez au menu "No Load Threshold" à partir du menu "Event Report Configuration" et appuyez deux fois sur la touche \rightarrow . Utilisez les flèches \downarrow \uparrow pour régler le seuil du courant pour tous les gradateurs entre 188 et 5000mA. Pour régler ce seuil à un circuit gradateur en particulier, utilisez les touches \downarrow \uparrow pour sélectionner le circuit gradateur et puis appuyez sur la touche \rightarrow et réglez le seuil en utilisant les flèches: \downarrow \uparrow .

Appuyez sur OK pour confirmer les changements.

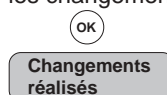

Note: Le courant par défaut est 188mA.

seuil surcharge

Sous menu de configuration du report d'évènement

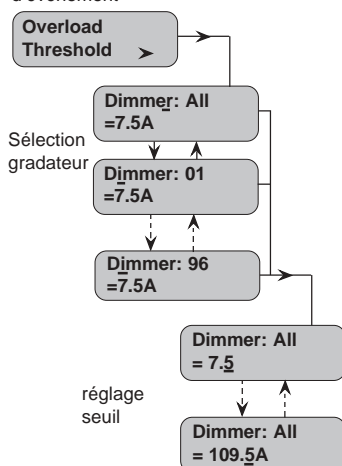

Cette fonction permet d'établir un seuil de surcharge dont le dépassement sera reportée dans la liste d'évènement comme surcharge "Overload". Pour régler le seuil de surcharge à tous "All" les gradateurs, allez au menu "Overload Threshold" à partir du menu "Event Report Configuration" et appuyez deux fois sur la touche \rightarrow . Utilisez les flèches \downarrow \uparrow pour régler le seuil pour tous les gradateurs. Pour régler ce seuil à un circuit gradateur en particulier, utilisez les touches \downarrow \uparrow pour sélectionner le circuit gradateur et puis appuyez sur la touche \rightarrow et réglez le seuil en utilisant les flèches: \downarrow \uparrow .

Appuyez sur OK pour confirmer les changements.

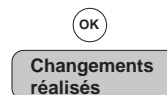

Limite de la tension de fade

Sous menu de configuration du report d'évènement

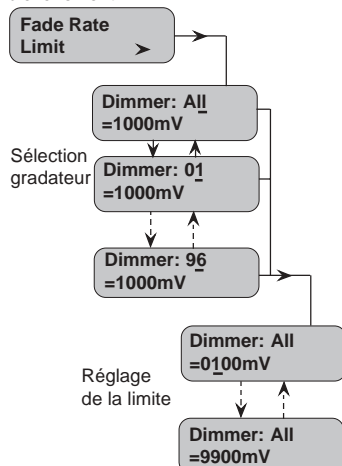

Cette fonction permet de régler la limite de tension de fade pour tous les gradateurs ou un circuit gradateur en particulier. La limite peut être réglée entre 100mV et 9900 mV par cycle.

Allez au menu "Fade Rate Limit" à partir du menu "Event Report Configuration" et appuyez sur la touche \rightarrow et utilisez les flèches \downarrow \uparrow pour régler la limite entre 100mV et 9900mV. Pour régler la limite pour un circuit gradateur, utilisez les flèches \downarrow \uparrow pour sélectionner le circuit et ensuite appuyez sur la touche \rightarrow et utilisez les flèches \downarrow \uparrow pour régler la limite.

Appuyez sur OK pour confirmer les changements.



Visualisation de la liste d'erreurs

sous menu de configuration d'armoire

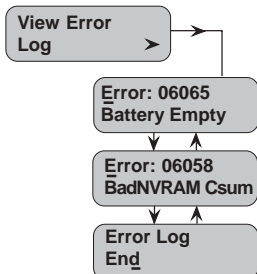

Le logiciel de l'armoire gradateur surveille continuellement le système et affiche immédiatement toute erreur sur le LCD. Chaque erreur possède un code unique et est sauvegardée en mémoire non volatile. (Voir page 46).

Si une erreur arrive quand vous êtes dans d'autres menus, elle s'affichera lorsque vous appuierez sur **ESC**. Quand une erreur est affichée vous devez appuyer sur la touche **ESC** afin de vérifier si d'autres erreurs sont reportées jusqu'au moment où fin de liste apparaît "**Error Log End**". Quand vous appuyez sur **ESC** pour quitter vous sera demandé si vous voulez effacer la liste. Appuyez sur **OK** sur **OK** pour quitter. **ESC**

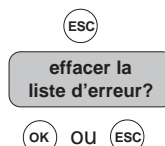

Vous pouvez visualiser la liste d'erreurs à n'importe quel moment en allant au menu "View Error Log" et en appuyant sur la touche **ESC**.

Réglage de la date et de l'heure

sous menu de configuration d'armoire

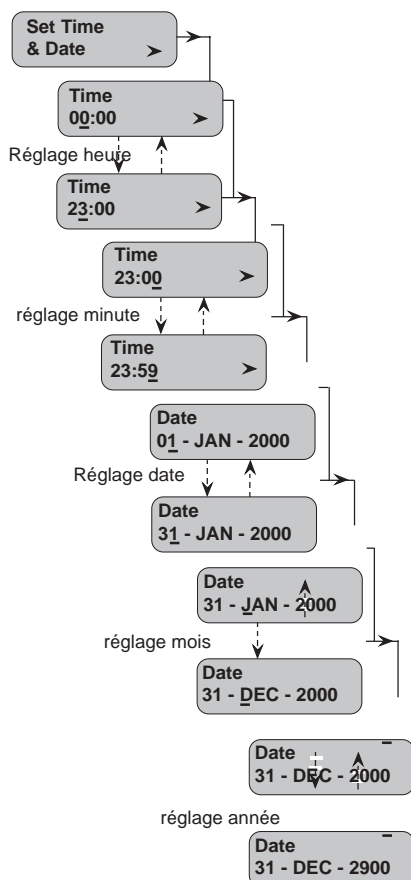

Cette fonction permet de changer la date et l'heure du système. L' horloge est réglée en mode 24H.

Pour régler la date et l'heure allez au menu "Set Time & Date" et appuyez sur la touche **ESC**.

Note: Vous devez confirmer après chaque changement en appuyant sur la touche **OK**. Sinon les changements ne seront pas pris en compte.



Utilisez les flèches **▲** **▼** pour changer l'heure, ou appuyez sur la touche **ESC**, pour positionner le curseur sous les minutes et réglez les minutes en appuyant sur **▲** **▼**.

Pour régler la date, appuyez sur **ESC**. La date courante s'affiche. Pour régler le jour utilisez les flèches **▲** **▼**. Pour régler le mois appuyez sur **ESC** et utilisez les flèches **▲** **▼**. Pour régler l'année, appuyez sur **ESC** et utilisez les flèches: **▲** **▼**

Note: Le système passera automatiquement au 29 février après le 28 février les années bissextiles.

Visualisation du numéro de série

Sous menu de configuration d'armoire

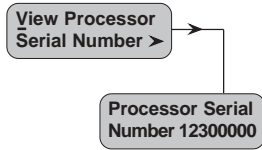

Vous pouvez vérifier le numéro de série de votre armoire gradateur en allant au menu "View Serial" à partir du menu "rack Configuration" et en appuyant sur la touche .

Ceci ne peut être consulté, il est impossible d'effectuer un changement. Pour revenir au menu précédent appuyez sur la touche .

Réglage des paramètres du mode Panic

Sous menu de configuration d'armoire

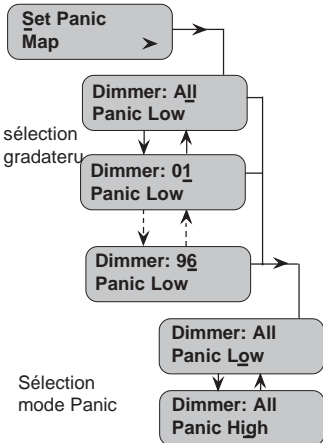

Cette fonction permet d'établir les circuits gradateurs qui passeront à "full On" (High) ou Off (Low) quand le mode Panic est activé. Panic est prioritaire sur toutes les autres entrées de contrôle et positionnera les sorties gradateurs à Full ou Off sans tenir compte de la tension maximale de sortie éventuellement programmée.

Allez au menu "Set Panic Map" à partir du menu "Rack Configuration" et appuyez sur . Sélectionnez tous "All" les gradateurs ou sélectionnez un circuit gradateur particulier en utilisant les flèches: . Appuyez sur la touche et utilisez les flèches pour sélectionner node Panic 'High ou Low' .

Note importante: Les états Panic "High et Low" sont des états positifs contrôlés par le mode Panic automatique, ou par un commutateur Panic. Si un circuit gradateur est positionné à 'Panic Low' la sortie est positivement amenée de son état courant à 0%. De même, si un circuit gradateur est positionné à 'Panic High' la sortie est positivement amenée de son état courant à 100% résultat de l'activation du mode Panic.

Appuyez sur pour confirmer les changements.



réglage de la compensation de câble

Sous menu de configuration d'armoire

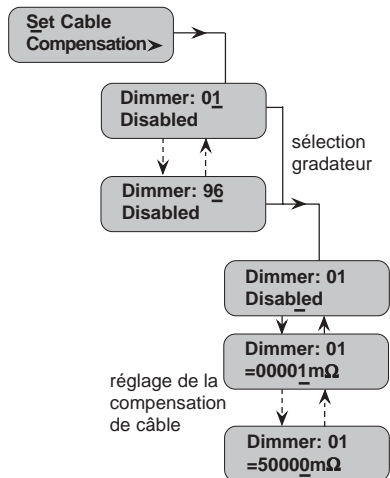

Le menu "Cable Compensation" permet de régler la résistance du câble (en milliohms) pour chaque circuit gradateur. Pour activer la compensation vous devez réaliser l'apprentissage de la charge, ainsi le système connaît le courant demandé pour chaque circuit en particulier et donc quelle tension supplémentaire à appliquer pour compenser.

Par défaut cette fonction est désactivée.

Allez au menu "Cable Compensation" à partir du menu "Rack Configuration" et appuyez sur . Utilisez les flèches pour sélectionner un circuit gradateur et appuyez sur . Vous pouvez maintenant régler la compensation du câble entre 00001mΩ et 50000mΩ en utilisant les flèches .

Section 4 - Recherche de pannes

Généralité Cette section fournit des procédures de localisation de pannes de base pour les gradateurs SLD96. Il ne fournit pas de données de maintenance complètes mais vous permet de résoudre des problèmes simples.

Pour un fonctionnement de votre installation faites une fois par an un contrôle de base et un nettoyage complet, à moins que les conditions d'utilisation soient sévères et dans un environnement difficile. Consultez votre centre de maintenance Strand si vous avez un doute quant à la fréquence de l'entretien nécessaire à votre système. En cas de problème, et pour gagner du temps suivez la procédure décrite dans cette section avant d'appeler le centre de maintenance Strand Lighting. Prenez note de toutes les étapes, et assurez vous que la personne qui communique ces informations soit la personne ayant effectuée les tests afin d'éviter tout malentendu. Le dépannage s'effectue par remplacement de sous ensembles.

Interaction des signaux d'entrées

Le diagramme suivant illustre l'interaction des différents signaux de contrôle d'entrée de l'armoire.

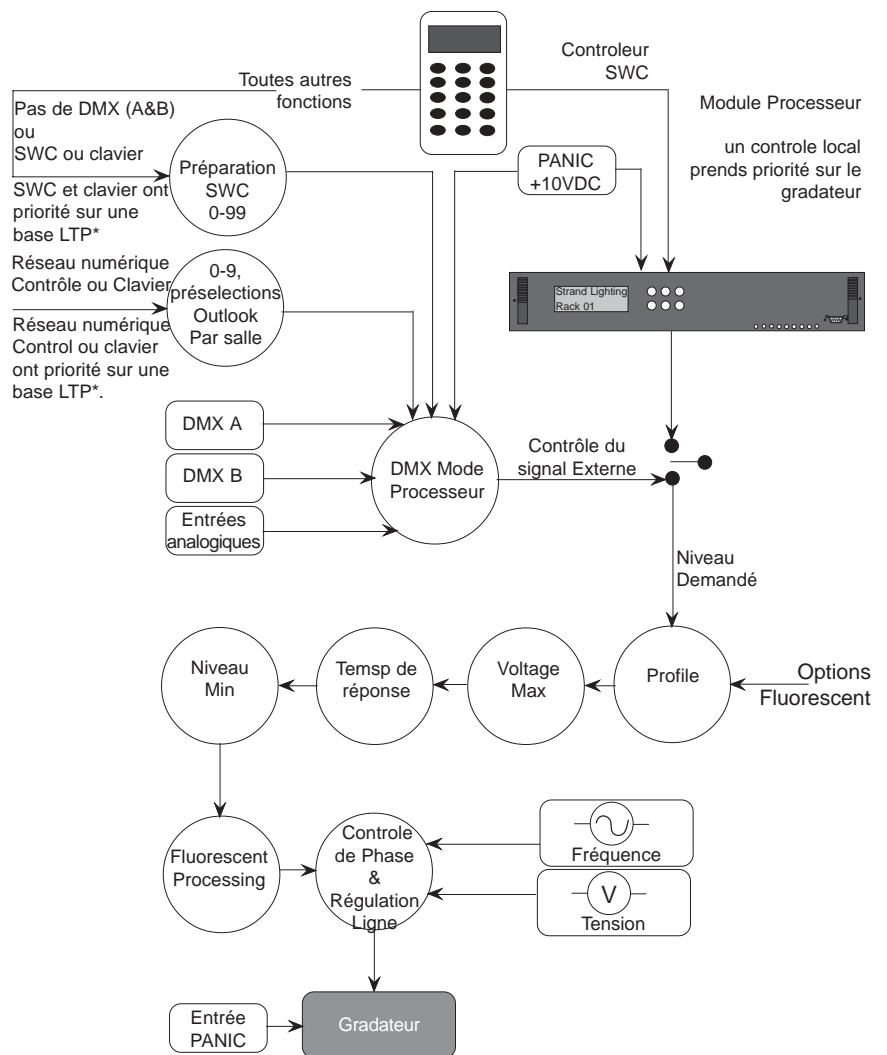

*LTP: latest takes precedence: la dernière action prend priorité sur les autres.

Notes:

1. Les préparations Outlook, les préparations SWC, les entrées DMX et analogiques sont toutes actives en même temps. Le mode d'interaction détermine les priorités entre les entrées. Voir la section programmation SLD96.
2. L'action sur le clavier du processeur est prioritaire sur tout moyen de contrôle du gradateur.
3. L'activation PANIC est prioritaire sur TOUT.
4. La compensation de la tension et de la fréquence cycle-par cycle fait partie intégrante du système.

Pannes et états des LEDs

Les LEDs en face avant de chaque module processeur sont les premiers éléments de diagnostics et donnent immédiatement une indication sur l'état de l'armoire gradateur. Les 9 LEDs du module processeur indiquent:

- **Active** (verte): Ce module processeur contrôle les circuits gradateurs. La Led du backup Processeur Module est éteinte. Si le processeur maître subit une panne, instantanément le backup prend le relais.
- **Phase 1** (verte):
- **Phase 2** (verte): indique que chaque phase est alimentée et est dans les tolérances.
- **Phase 3** (verte):
- **DMX A** (verte):
- **DMX B** (verte): indique que le ou les entrées DMX sont OK
- **Module Event** (rouge): indique un évènement sur un module
- **Overtemp** (rouge): Si elle clignote, cela indique un avertissement température. Si les ventilateurs sont mis sur 'Variable', ils se positionneront immédiatement en vitesse maximale. Si fixe, alors surchauffe.
- **Panic** (rouge): Mode Panic activé.

LEDs des modules gradateurs

Une LED d'état est localisée sous chaque disjoncteur de module gradateur. Ces LEDs indiquent les états suivants:

Intensité lumineuse: La brillance de la LED indique l'intensité du luminaire.
Toutes les LEDs clignotent: Le commutateur Panic a été activé ou alors perte d'alimentation du processeur.
Toutes les LEDs d'une colonne clignotent: Perte d'alimentation d'une phase.
Une LED clignote: surchauffe du module.
LED(s) éteinte: Luminaire(s) à 0% d'intensité.

liste d'erreurs

Le logiciel surveille de façon permanente le système. Chaque erreur sera reportée immédiatement dans la liste d'erreurs et s'affiche sur le LCD du processeur. Chaque erreur a un code unique et est stockée dans une mémoire non volatile.

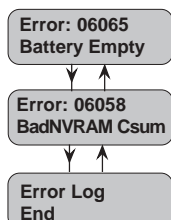

Attention: Une erreur apparaissant dans la liste d'erreurs indique un problème sérieux qui doit être reporté à Strand Lighting. N'ignorez pas cette erreur. Inscrivez son numéro ainsi que la version logicielle et contactez votre centre de maintenance Strand Lighting.

Si une erreur arrive quand vous êtes dans d'autres menus, elle s'affichera lorsque vous appuierez sur **ESC**. Quand une erreur est affichée vous devez appuyer sur la touche **Y** afin de vérifier si d'autres erreurs sont reportées jusqu'au moment où fin de liste apparaît "**Error Log End**". Quand vous appuyez sur **ESC** pour quitter, il vous sera demandé si vous voulez effacer la liste. Appuyez sur **OK** pour effacer sinon sur **ESC** pour quitter.



Note: La ligne du haut indique toujours 'Error' suivie par le numéro d'erreur. La ligne du bas affiche une abréviation de la nature de l'erreur. Si le descriptif de l'erreur nécessite plus de 16 caractères alors la suite du message apparaît en appuyant sur la touche: (➤).

Vous pouvez visualiser la liste d'erreurs en sélectionnant la fonction "View Error Log" et en appuyant sur la touche: (➤) (Voir page 43: pour plus d'info).

Messages d'erreurs Les pages suivantes fournissent une liste de messages d'erreurs possibles.

Code	Message	Description
	Statut des Messages d'erreurs	
	Invalid Error Code	Code erreur invalide
	Error nnnnn (see codes below)	numéro d'erreur
	Tests OK	Tests OK
	Please Birth!	Réinitialisation des données
	Release EXIT key	Relachez la touche EXIT
	Finished testing	test terminé
	Error Log Empty	liste d'erreur vide
	Error Log End	fin de la liste d'erreurs
	Error Log Start	début de la liste d'erreurs
	Testing ... Wait	Test en cours
	Test OK	Test effectué avec succès
	Setting Database	Initialisation base de donnée
	Setting Arch Db	Initialisation base Architecture
	Clear Error Log?	Effacer la liste d'erreurs?
	Upgrade SR Cfg	Mise à jour configuration
	Messages d'erreurs	
04224:	A/D Timeout	Dépassement temps A/D
04225:	A/D Timeout	Dépassement temps A/D
04226:	Dghtr ID Unknown	ID inconnu
04227:	Conf Lvn Unknown	Config inconnu
04228:	Volt RtgChanged > MaxVoltsReset	Changement gamme de tension
04229:	Wiring Changed > SlotMap Reset	Cablage Changé
04230:	Phasing Changed > SlotMap Reset	Phases changées
04231:	RackTypeChanged > SlotMap Reset	Organisation armoire Changée
04233:	Main ID Unknown	Processeur ID inconnu
04234:	Co Proc Reset	Co Processeur Reset
04235:	Co Proc Missing	Co Processeur Manquant
04480:	LCD Failed	panne LCD
04481:	ANSI error	Séquenced'échappement invalide
05632:	Invalid Db Rqst > nn nn nn nn nnnn	requête base de donnée invalide
05762:	Clock Access	erreur d'accès horloge

n=number, c= character

Code	Message	Description
06016:	I2C bus error	Erreur bus I2C
06017:	R/W FailCalib > EEAdd: nnW:nnR:nn	Erreur d'écriture EEPROM
06020:	RT ClockStopped	Arrêt de l'horloge temps réel
06021:	RT ClockFast	Horloge temps réel trop rapide
06022:	Proc A/D NotConv	Problème du convertisseur A/D
06023:	Proc A/D Failure > Half-Way=n.nnV Min:n.nnMax:n.nn	Panne en lecture du convertisseur
06024:	A/D No Conv	pas de conversion A/D
06025:	A/D Failure Half-Way=n.nn Min:n.nnMax:n.nn	Panne A/D
06026:	A/D No Conv	pas de conversion A/D
06027:	A/D Failure > Half-Way=n.nnV Min:n.nn Max:n.nn	Panne UPP5 A/D
06028:	An.InputMuxFail > An.Mux n = n.nnV Min:n.nnMax:n.nn	Panne du multiplex Analogique
06029:	PrecRectBoard n > Min:n.nnMax:n.nn	Erreur Precision Rectifier
06030:	Real RMSMainsEr Phase n=nnnV Min:nnnVMax:nnnV	Erreur RMS de l'alimentation
06031:	LCD ContRegistr >	Erreur du controleur LCD en écriture/lecture
06032:	Battery Not Det > Reading=n.nnV Min:n.nnMax:n.nn	Batterie manquante
06033:	X-Cross GrossEr > Phase n nnn.nHz nnn.nHz nnn.nHz	erreur Zero Crossing
06034:	X-Cross Not Sym > Phase n O:nnnnusE::nnnnus	Zero Crossing pas symétrique
06035:	X-Cross MainsEr > Phase n nnn.nHz nnn.nHz nnn.nHz	Erreur Zero Crossing de l'alimentation
06036:	Panic IPStuckLo	Entrée de test Panic bloquée bas
06037:	Panic IPStuckHi	Entrée de test Panic bloquée haut
06038:	ExtCon nn StuckLo	Signal du contact Externe bloquée
06039:	ExtCon nn StuckHi	Signal du contact Externe bloquée
06040:	10V ISO Level > Reading =n.nnV Min:n.nnMax:n.nn	Erreur niveau 10V
06041:	An.In nn StuckLo	Entrée Analogique bloquée bas
06042:	An.In nn StuckHi>DimOutnn	Entrée Analogique bloquée haut
06043:	Bad Ser.Config.	Mauvaise configuration RS232
06044:	RS232 No Tx > Tx c	Pas de transmission RS232
06045:	RS232 No Rx > Tx c Rx c	Pas de réception RS232

n=numéro, c= character

Code	Message	Description
06046	RS232 NoRxNow TX c Rx c	Données RS232 inattendues reçues
06047	RX232 Rx Bad Tx cccccccccccc Rx cccccccccccc > Tx Data cccccccc Rx Data cccccccc	Données RS232 corrompues
06048	RS485 No Tx Tx c	RS485 pas de transmission
06049	RS485 No Rx	RS485 pas de réception
06050	RS485 Rx Bad > Tx c Rx c Tx Data c > Rx Data c	Données RS485 reçues corrompues
06055	Bad EE Csum > Now:nn Ref:nn	Test intégrité EEPROM mauvais
06056	BadFLASHCsum > cNow:nnnnRef:nnnn	Test intégrité FLASH mauvais
06058	BadNVRAMCsum > PnnAnnnnW:nnR:nn	Test intégrité NVRAM mauvais
06059	FLASH no NMI	NMI non détecté pendant l'écriture
06060	FLASH NMI det.	FLASH NMI incorrecte détecté
06061	FLASH Bad wrt	Mauvaise écriture dans FLASH
06063	SRAM Pattern > A:n:nnnnW:nnR:nn	Echec test SRAM
06064	NVRAM Pattern > A:n:nnnnW:nnR:nn	Echec test NVRAM
06065	Battery Empty > Reading=n.nn	Batterie vide
06066	Min:n.nnMax:n.nn	Interruption horloge détectée
06067	RT ClockNo Int detected Main CalData ??	Données de calibration principale suspectes
06068	Fan1 outError	Erreur test ventilateur 1
06069	Fan2 outError	Erreur test ventilateur 2
06070	X-Cros n Timeout	Erreur Temps dépassé 0 Cross
06071	MFilt n Error	Erreur filtrage alimentation
06072	Pwr FailStuckLow	Erreur puissance bloquée bas
06075	NVRAM no NMI	NVRAM NMI pas détecté pendant l'écriture
06076	NVRAM NMI det.	NVRAM NMI incorrectement détecté
06077	An.In nnStuckHi > An.Out nn	Entrée analogique bloquée haut
06078	SlaveTx No Tx	Erreur transmission esclave
06079	SlaveRx No Rx	Erreur temps dépassé rx esclave
06080	SlaveRx Bad > Rx Data cccccccc Tx Data cccccccc	Données reçues par RS485 corrompues
06082	SlaveClkStuck Lo	Ligne horloge esclave bloquée bas
06083	SlaveClkStuck Hi	Ligne horloge esclave bloquée haut
06084	SlaveRstStuck Lo	Reset esclave bloqué bas
06085	SlaveRstStuck Hi	Reset esclave bloqué haut

n=number, c= character

Code	Message	Description
06087:	FanFailnStuckLo	erreur ventilateur bloquée bas
06088:	FanFailnStuckHi	erreur ventilateur bloquée haut
06089:	PANIC swStuckHi	entrée Panic bloquée haut
06090:	PANIC swStuckLo	entrée Panic bloquée bas
06091:	An.In nn Shorted > DimOut nn	Court circuit entrées Analogique
06404:	NMI Detected > Ad=n nnnn	NMI inattendu
06658:	In delay=nnnnnn > Lo/Hi=nnnn/nnnn	retard phase hors plage
06659:	EEP LoadError	impossible de charger la calibration de l'EEPROM
06660:	EEP SaveError	impossible de sauvegarder la calibration dans EEPROM
06661:	EEP CsumError	Non intégrité des données d'EEPROM
06662:	CAL CsumError	Non intégrité des données de CAL dans EEPROM
06663:	CAL DataUpdated	Données mises à jour
10170:	StackRAMfailPat	Panne test pile RAM
10496:	A/D busy	A/D occupé
10497:	Invalid opcode > Ad=n nnnn	Opcodé invalide
10498:	Stack under > Ad=n nnnn	Pile underflow
10499:	Stack overflow > Ad=n nnnn	Pile overflow
10500:	Assert failed > File: cccccccccc Line: nnnn	Assert échoué
17282:	smx: ccb not rd	smx: ccb pas prêt
21377:	smx init lnk	smx: link
21379:	smx: init sys	smx: init. system
23168:	Wbox nnnn	Erreur platine
23296:	Reporter nnnn	erreur Reporter
23552:	Arch Err nnnn	Erreur platine
26241:	Wdog nn timeout	Watchdog temps dépassé

n=nombre, c= caractere

Erreurs au démarrage

Si vos armoires sont inutilisées pendant une longue période de temps (plus de 5 mois) la batterie du processeur risque d'être déchargée. Dans ce cas deux messages d'erreur peuvent apparaître: #06065 (batterie vide), ou #06058 (bad NVRAM checksum).

Batterie vide.

Cette erreur vous informe que la batterie du processeur est déchargée (moins de 3.0VDC). Si vous n'avez pas l'erreur #06058, alors dans ce cas aucune information n'a été perdue. Annulez le message et laissez les armoires sous tension au moins 12 heures .

Test d'intégrité des données (Bad NVRAM Checksum).

Ce message vous indique que les données en RAM non volatile sont corrompues, ce message s'affiche aussi lorsque la tension de batterie est inférieure à 2.2VDC. A ce niveau, les données sont perdues. Dans ce cas toute la programmation de l'armoire est à refaire.

Chargement d'une nouvelle version logicielle

Le logiciel du SLD96 est sauvegardé dans une mémoire Flash ROM et peut être mise à jour grâce à un PC sous MS-DOS. pour faire cette opération vous avez besoin de:





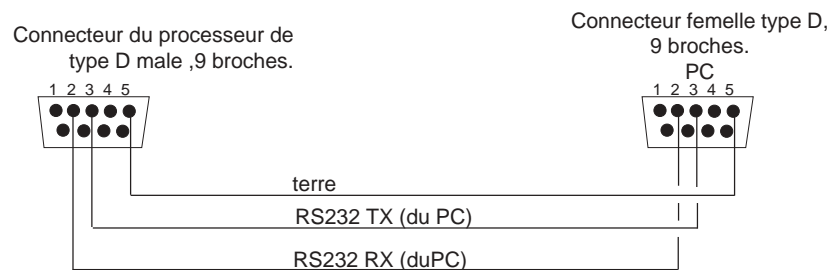

- un module processeur SLD96.
- Un PC compatible IBM avec un port série COM1 ou COM2.
- Un câble série RS232 .

Connexion du processeur SLD96 au PC .

Connecter le processeur au PC en utilisant un câble série standard (Connecteur du processeur de type D male, 9 broches à Connecteur femelle type D, 9 broches).



mettez le SLD96 dans le Mode chargement (Reload).

1. Pressez sur .
2. puis, appuyez sur  et .
3. puis, appuyez sur  et  et .

Quand le processeur est en mode chargement (reload mode), l'afficheur LCD est vide.

Attention: Quand vous chargez un nouveau logiciel avec un processeur backup, celui ci doit être déconnecté pendant l'opération sous peine de détérioration du module processeur ou du module processeur backup.

Chargement logiciel

1. Mettez en route le PC sous DOS.
2. Allez sous le répertoire contenant le logiciel
3. Lancer le programme crccheck pour vérifier l'intégrité du logiciel.
4. Tapez "load", puis ENTER pour commencer le processus de chargement. Cette commande utilise le port COM1. Si vous voulez utiliser un autre port tapez "load /COMn" où n est le numéro du port. Si vous rencontrez un problème, tapez "load /?" pour afficher une liste d'options. Le chargement prend quelques minu-tes.

Si un message d'erreur apparait pendant le chargement, notez le et contactez votre centre de maintenance le plus proche.

Remplacement de pièces

Le design modulaire des armoires gradateur SLD96 associé à une identification immédiate des modules défectueux grâce aux systèmes de LEDs et de messages du module processeur permet un remplacement très rapide du ou des modules défectueux à chaud, donc sans mettre le système hors tension.

Les modules peuvent être retirés après avoir pris soin de mettre les disjoncteurs sur la position OFF.

Remplacement de modules gradateur

Pour remplacer un module gradateur:

1. Mettez sur OFF les disjoncteurs du circuit gradateur incriminé.
2. Retirez le module de l'armoire.
3. Assurez vous que les disjoncteurs du nouveau module soient sur OFF.
4. Inserez fermement le nouveau module dans l'armoire .
5. Mettez sur ON les disjoncteurs du nouveau module.

Remplacement d'un module processeur

Le module processeur peut être déconnecté en marche et remplacé dans les cas d'urgence. Cependant, il est recommandé de faire cette opération en prenant soin de mettre hors tension l'armoire.

Si vous n'avez qu'un seul processeur mais plusieurs armoires, vous pouvez dans ce cas utiliser un processeur d'une armoire moins critique pour remplacer le processeur défectueux d'une armoire dont les circuits gradateurs sont indispensables. sinon, vous devez avoir un module processeur en pièce de rechange.

Note: Quand vous remplacez un module processeur et mettez sous tension, un message d'erreur apparaîtra (error 666s - Csum updated). Ceci est normal et indique que le logiciel a reconnu le nouveau processeur.

Si vous disposez du logiciel Reporter et vous avez sauvegardé la configuration des armoires sur votre PC, alors vous pouvez configurer le nouveau processeur en téléchargeant les informations de configuration du PC. (Pour plus d'information voir le manuel du logiciel Reporter).

Localisation d'une panne

Si une panne apparaît, vous pouvez rapidement l'isoler en procédant comme suit:

- La panne provient-elle du rack entier ou d'une phase complète?
- La panne provient-elle d'un module?
- la panne provient-elle d'un problème de communication?

Pannes armoire

Symptomes: **Aucun luminaire ne s'allume**

Vérification 1: vérifiez que les 3 LEDs indiquant la présence des phases soient allumées.

Vérification 2: Vérifiez que les Leds concernant la présence DMX sont allumées. Sinon , vérifiez que les connecteurs soient bien enfichés des deux cotés de la connexion. Vérifiez que la connexion ne soit pas court circuitée ou ouverte, vous pouvez utiliser pour ce faire un ohmètre.

Vérification 3: Vérifiez la configuration DMX . (voir page 22)

Vérification 4: Vérifiez que l'adresse de départ et le patch soient correctement configurés (Voir page23).

Symptômes: **Certains luminaires ne peuvent être éteints.**

Comme le SLD96 peut être contrôlé par différentes sources, vous devez vous assurer qu'aucune de ces sources n'envoie un signal. Les sources possibles sont:

- Vérification 1: Vérifiez que ces luminaires ne sont pas contrôlés par le commutateur PANIC et que ce commutateur ne soit pas enclenché.
- Vérification 2: Vérifiez que cette préparation ne soit pas envoyée par une télécommande ou une platine architecturale.
- Vérification 3: Vérifiez que ces circuits gradateurs ne soient pas envoyés manuellement depuis le processeur du rack .
- Vérification 4: Vérifiez qu'une platine ou SWC n'envoie pas ces circuits gradateurs. (voir pages 16 et 19).
- Vérification 5: Vérifiez qu'un niveau minimum ne soit pas programmé. Dans ce cas vous ne pouvez pas mettre au noir ces circuits. (Voir page 36)
- Vérification 6: Vérifiez que les LEDs '**DMX A**' et '**DMX B**' soient vertes indiquant la présence DMX. La perte du DMX peut entraîner le processeur vers le mode "No DMX preset". (Voir page 20)
- Vérification 7: Vérifiez que la préparation de préchauffe ne concerne pas ces circuits gradateurs. (Voir page 18).

Si toutes ces vérifications sont infructueuses alors il peut s'agir de modules défectueux, dans ce cas remplacez les.

Symptômes: **Les luminaires clignotent ou deviennent instables . Les LEDs DMX A ou DMX B s'allument et s'éteignent**

Le problème peut provenir d'une terminaison DXM manquante ou mal placée dans la chaîne DMX. Assurez vous que le dernier rack et seulement celui la possède la terminaison DMX. (Voir le manuel d'installation SLD96).

Symptômes: **Les luminaires clignotent ou sont incontrôlables.**

Ceci peut être causé par des interférences avec d'autres systèmes. Essayez d'isoler la provenance du problème comme des machines (moteurs d'ascenseur, moteurs de machinerie, soudeuse à l'arc) proches des câbles DMX. Les cartes processeurs sont isolés contre les interférences électro-magnétiques, toutefois des rayonnements extrêmes peuvent entraîner des perturbations.

Symptômes: **La télécommande ou la platine architecturale fonctionne par à coup.**

- Le câblage entre l'armoire et le système de contrôle est similaire à celui entre la télécommande et la platine.

Symptômes: **Le mode Panic ne s'active pas.**

- Vérifiez la configuration. (Voir page 44).
- Mauvais câblage de la platine d'activation de la fonction Panic.

Symptômes: **Les ventilateurs ne fonctionnent pas.**

Vérifiez les ventilateurs en allant dans le menu "**Rack Config**" et en réglant le paramètre "**Fan Speed Control**". Immédiatement les ventilateurs doivent démarrer. En réglant ce paramètre sur variable, la vitesse des ventilateurs est asservie à la température de l'armoire. Assurez vous aussi que les connecteurs des ventilateurs soient bien fixés.

Symptômes: **Ne peut contrôler le gradateur depuis une platine architecturale.**

- Platine mal câblée. Vérifiez le câblage entre l'armoire et la platine.
- Platine hors d'usage. Echangez la avec une autre platine pour vérifier.
- Module processeur défectueux. Remplacez le pour vérifier.

Symptômes: **PAs de contrôle gradateur, mais la fonction fonctionne.**

- Processeur mal configuré .
- Processeur mal enfiché. Enlevez le et remplacez le correctement.
- Processeur défectueux. Remplacez le pour vérifier.

Symptômes: **une armoire ne fonctionne pas alors que les autres fonctionnent.**

Ceci peut être du à une erreur de câblage DMX, ou à une mauvaise configuration de l'armoire. Pour vérifier son bon fonctionnement, programmez manuellement au clavier du processeur une valeur de sortie gradateur.

Symptômes: **Certains circuits gradateurs semblent ne pas fonctionner.**

Allez au menu "**Set Level**". (Voir page 15).

- Si un module gradateur refuse de fonctionner alors que toutes les vérifications de câblage et de configuration ont été effectuées, alors dans ce cas ce module doit être remplacé et réparé" en usine.
- Si le module fonctionne depuis le clavier du processeur mais pas depuis la console, alors vérifiez le patch et l'adresse départ.

Symptômes: **Le luminaire atteint 100% d'intensité alors que le pupitre envoie une consigne différente.**

La tension Maximale est réglé incorrectement. (Voir page 35).

Problèmes de circuit gradateur individuel

Symptômes: **Lors d'une montée (fade) les différents luminaires ne semblent pas réagir de façon coordonnés.**

Ceci est peut être du à la mauvaise programmation de la courbe de réponse ou à la programmation de la tension maximale de sortie différentes pour des groupes de circuits. Dans ce cas il suffit de reprogrammer ces paramètres en sélectionnant l'ensemble des circuits gradateurs (All). (voir pages 26 et 35).

Symptômes: **Le luminaire n'atteint pas 100% d'intensité.**

Le voltage Max est mal programmé. (Voir page 35).

Les Problèmes relatif à un circuit gradateur individuel sont dus à:

- Disjoncteur du module en position OFF.
- Déconnexion des câbles du luminaire.
- Lampe du luminaire hors d'usage.
- Circuit trop chargé qui entraine la disjonction permanente.
- Court circuit dans le câblage ou dans le luminaire qui entraine la disjonction permanente.
- Module gradateur défectueux, certainement le circuit thyristor.

Chacun des circuits gradateur est protégé par un disjoncteur magnétique ou en option par un disjoncteur différentiel. Cela permet de protéger à la fois les personnes et le module contre les surcharges et les court circuits. Néanmoins et bien que vous puissiez rapidement remettre le disjoncteur en position ON, il est toujours important de connaître la raison pour laquelle le circuit a disjoncté.

Bien que chaque disjoncteur soit spécifié pour être utilisé jusqu'à la limite de son courant nominal, il peut arriver que la disjonction s'effectue de façon inopinée si le courant est très proche de cette limite et lorsque les conditions de ventilation ne sont pas optimales dans la salle gradateur.

Assurez vous que le problème ne soit pas dans la charge ou dans le câblage en échangeant la charge avec un autre module.

Vérifiez le module suspect en l'échangeant avec un module identique dont vous avez la certitude qu'il fonctionne correctement.

Vérifiez que toutes les connexions et le câblage entre l'armoire et le module processeur sont correctes.

Vérifiez qu'aucune connexion ne soit pliée ou endommagée dans le module d'alimentation.

Vérifiez les tensions des entrées analogiques. Quand le gradateur est à 100% cette tension doit être à +10VDC .

Problèmes concernant le report d'évènement

Avant d'investiguer tout problème concernant le report de défaut, toutes les autres sources de problème doivent être résolues (pbs modules ,...)

Symptômes: **Le gradateur envoie de nombreux messages d'erreur de profile de charge .**

Le profile de charge en absolu et en relatif (%) a été programmé avec une tolérance trop serrée. Revenez aux paramètres par défaut usine en utilisant le menu "Rack Config" et en sélectionnant "default SR Config" (Voir page 8). Si cela échoue alors élargissez ces paramètres jusqu'à ce que le problème disparaisse.

Symptômes: **Le gradateur envoie de nombreux messages Thyristor O/C ou S/C.**

La tension en absolu et en relatif (%) a été programmée avec une tolérance trop serrée. Revenez aux paramètres par défaut usine en utilisant le menu "Rack Config" et en sélectionnant "default SR Config" (Voir page 8). Si cela échoue alors élargissez ces paramètres jusqu'à ce que le problème disparaisse.

Problèmes de gradation de sources fluorescentes

Symptomes: ***Impossibilité de contrôler un circuit gradateur, bien qu'il y ait un niveau de sortie.***

Le circuit gradateur est en train d'être étalonné pour le mode report d'information. (Voir page 31).

Avant de rechercher une panne spécifique concernant les sources fluo-rescentes, tous les autres points décrits dans cette section de recherche de panne doivent être parcourus.

les sources fluorescentes fonctionnent mieux lorsque le temps de réponse des gradateurs est positionné sur lent "Slow" (Voir page 29 comment changer ces paramètres).

Maintenance périodique

Une maintenance périodique devrait être faite tous les 6 ou 12 mois, selon les conditions d'environnement. Les détails concernant les procédures de maintenance sont au delà de la portée de ce manuel. Néanmoins, nous avons fourni une liste des procédures de base. Nous conseillons les utilisateurs qui souhaitent accomplir eux mêmes une maintenance périodique de contacter le centre de maintenance le plus proche Strand Lighting pour les détails.

1. Déconnecter l'armoire ou mettre l'interrupteur en position OFF.
2. Inspecter l'armoire gradateur pour qu'il n'y ait pas de mauvaises connexions ou d'accumulations de poussière qui pourraient empêcher l'aération. Ajuster les mauvaises connexions trouvées.
3. Ayant déconnecté l'armoire gradateur, aspirer les accumulations de poussière qui pourraient empêcher l'aération.
4. Reconnecter l'armoire, mettre l'interrupteur en position ON et s'assurer que les gradateurs fonctionnent correctement. Contrôler l'interrupteur Panic pour s'assurer que les gradateurs sélectionnés sont en position ON.
5. S'assurer que les ventilateurs sont en marche: autrement remplacer ou réparer le ventilateur défectueux.
6. S'assurer que la ventilation des gradateurs n'a pas été bloquée.
7. Tester les interrupteurs en les positionnant alternativement en position ON et OFF. L'arc électrique se produisant quand l'interrupteur s'allume et s'éteint nettoiera la corrosion et enlèvera la poussière des contacts. Lorsque cette opération est accomplie les cli-gnotants des gradateurs devront être en position ON.

Bureaux et centres de maintenance

World Wide Web: <http://www.strandlighting.com/>

Strand Lighting Limited Mitchelston Industrial Estate, Kirkcaldy, Fife, KY13LY, Scotland, United Kingdom

Tel: +44 (0)1592 652 333, Fax: +44 (0)1592 653 528

Software Registration: +44 (0)1592 653 499,

E mail: service.net@stranduk.com

Strand Lighting GmbH Ullsteinstrasse 114-142, D-12109 Berlin, Germany **Tel: +49 30 707 9510, Fax: +49 30 707 95199**

E mail: service.cet@stranduk.com

Strand Lighting Italia S.r.l. Via delle Gardenie, 33 00040 Pomezia (Roma), Italy

Tel: +39-06 919631, Fax: +39-06 9147136,

E mail: service.set@stranduk.com

Strand Lighting Limited France 1 Rue de l'Arc de Triomphe, 75017 Paris France

Tel: +33 1 58 05 11 30, Fax: +33 1 44 09 02 33,

E mail: service.set@stranduk.com

Strand Lighting Limited Novinsky Boulevard 20A, Buildings 3-6, 121069 Moscow, Russia,

Tel: +7 095 234 42 20, Fax: +7 095 234 42 21

Strand Lighting - Asia 7/F Corporation Square, 8 Lam Lok Street, Kowloon Bay, Hong Kong.

Tel: +852 2757 3033, Fax: +852 2757 1767

E mail: service@stranda.com.hk

Strand Lighting Asia - Malaysia 71-2 Jalan 2/3A, Puset Bandar Utara, KM12 Off Jalen Ipoh, 68100 Kuala Lumpur, Malaysia.

Tel: +60 (0) 3 61203033, Fax: +60 (0) 3 61369257

Strand Lighting Asia - Guang Zhou 5th floor, Building #1, Cheibei Beimen Street, Zhongshen Road, Guang Zhou 510660, People's Republic of China

Tel: +86 (20) 823 24755, Fax: +86 (20) 823 24756

Strand Lighting (Canada) Inc

Eclairages Strand (Canada) Inc 2430 Lucknow Drive #15, Mississauga, Ontario, L5S 1V3, Canada

Tel: +1 905 677 7130 or +1 800-387-3403, Fax: +1 905 677 6859,

E mail: service@strand.ca

Strand Lighting Inc 2nd Floor, 151 West 25th St, New York, NY 10001, USA

Tel: +1 212 242 1042, Fax: +1 212 242 1837,

Strand Lighting Inc 18111 Santa Fe Avenue, Rancho Dominguez, CA 90221, USA.

Tel: +1 310 637 7500, Fax: +1 310 632 5519

E mail: service@strandlight.com

US Service & Support: +1 800 4 STRAND (+1 800.478.7263)